

**SEA TECHNOLOGY**  
EXPERTS IN DIAMOND TOOLS, SINCE 1973



DEPLIANT  
GENERALE  
2024

SLAFLOOR 450



Carlo Ancelotti - SEA Technology Brand Ambassador 2024

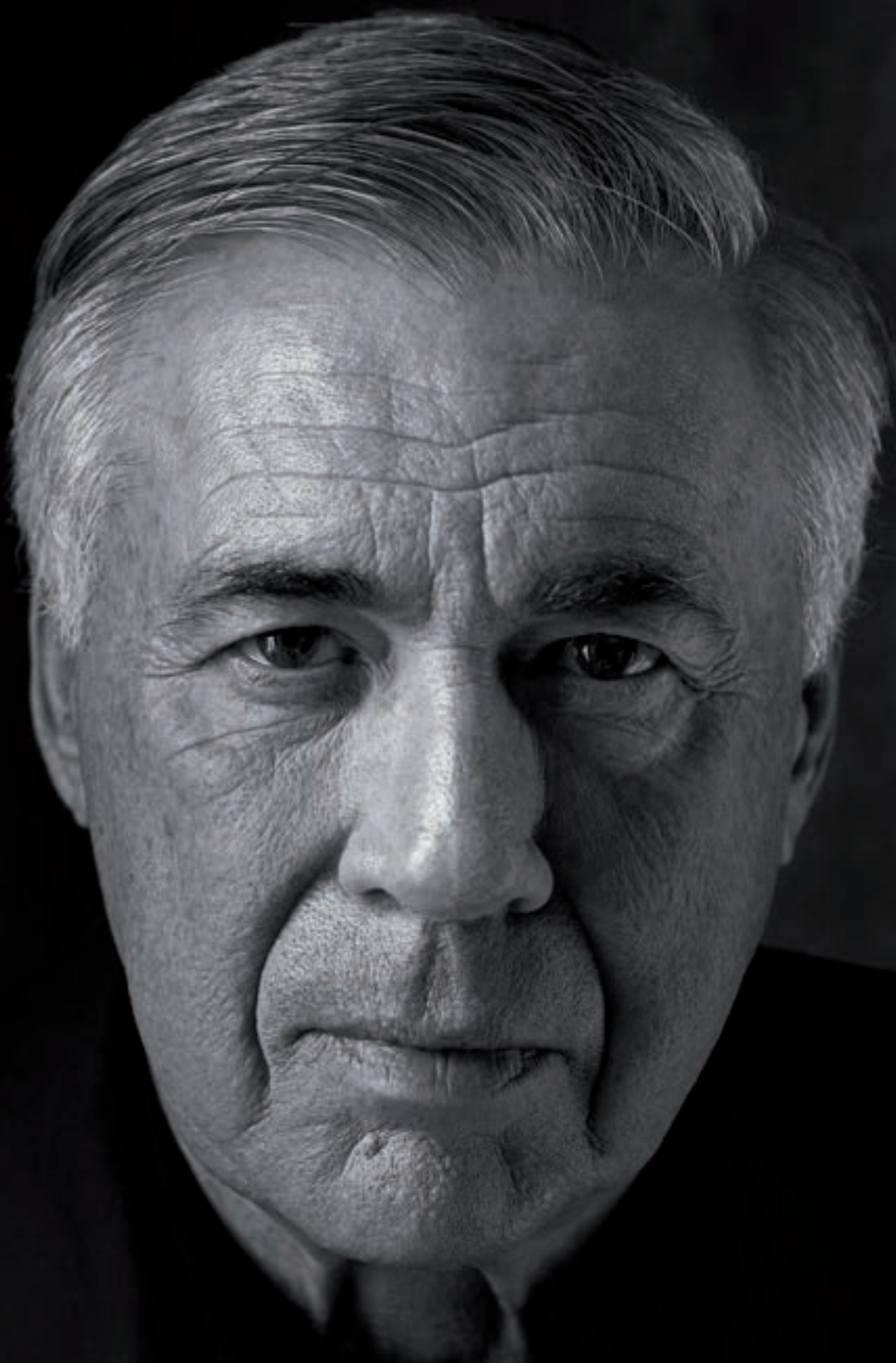

**La certezza dei risultati.**

**SEA TECHNOLOGY**  
EXPERTS IN DIAMOND TOOLS, SINCE 1973





SEA Technology è l'azienda del Gruppo Maxima specializzata nella produzione e vendita di utensili diamantati e macchine edili per taglio e carotaggio professionale, rivolta essenzialmente ad un mercato di utenti professionali, come rivendite specializzate di attrezzature edili, aziende di demolizione controllata, di taglio pavimenti industriali e di produzione di prefabbricati.

Da oltre 40 anni SEA Technology offre ai suoi clienti un servizio personalizzato ed una vasta gamma di prodotti dedicati ai professionisti. Uno dei punti di forza di SEA Technology è la continua ricerca e il conseguente sviluppo di nuovi prodotti, tesi sempre a soddisfare le nuove esigenze di un mercato in continua evoluzione e caratterizzati da un'elevata qualità, garantita dai numerosi test effettuati internamente per certificare che ciascun sistema sia conforme alle più stringenti normative e soddisfi pienamente le esigenze dell'operatore professionale.

# LE SOLUZIONI ESPOSITIVE

Se è vero che “si compra anche con gli occhi”, allora trovano riscontro le importanti risorse che SEA Technology investe nell’allestimento dei punti vendita: espositori, striscioni, bandiere, volantini, ecc., per rendere visibile il prodotto e l’azienda.

Un’esposizione completa è il precursore della Giornata Dimostrativa, grande veicolo di promozione e fidelizzazione della clientela. Inoltre, l’esposizione impreziosisce e professionalizza il punto vendita, aumentando notevolmente la credibilità del messaggio del rivenditore all’utente finale e permettendo altresì di avere a disposizione la gamma di prodotti a maggior rotazione per soddisfare le “vendite per urgenze”.



# WERENT®

WERENT è il programma di noleggio di attrezzature e utensili di SEA Technology. Sviluppato per le necessità taglio, carotaggio, levigatura ed altre applicazioni specifiche delle imprese edili ed impiantistiche, WERENT viene fornito ai rivenditori come un pacchetto chiavi in mano di prodotti e servizi.

Il rivenditore che espone il marchio WERENT, riceve infatti tutto il necessario per offrire in modo corretto le attrezzature a noleggio: dalla modulistica al listino prezzi, alla comunicazione, che include bandiere, roll up e volantini. Sono disponibili a noleggio carotatrici a secco per cemento armato e ad acqua, mototrancatori, tagliasuolo, taglierine da cantiere con disco e a nastro, levigatrici manuali e con telaio, oltre ad una vastissima gamma di utensili diamantati per la maggior parte degli utilizzi in questi ambiti applicativi.

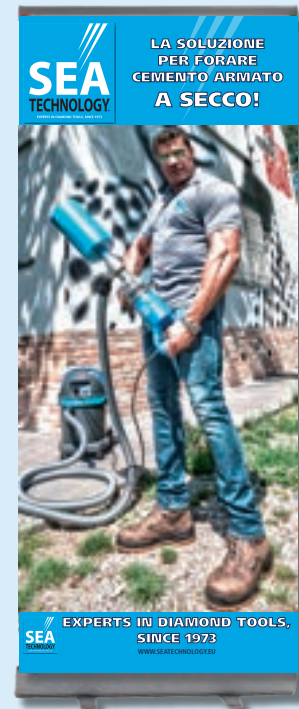
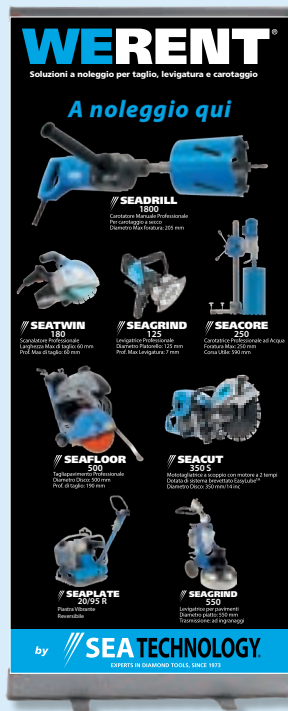

## Il circolo virtuoso del noleggio

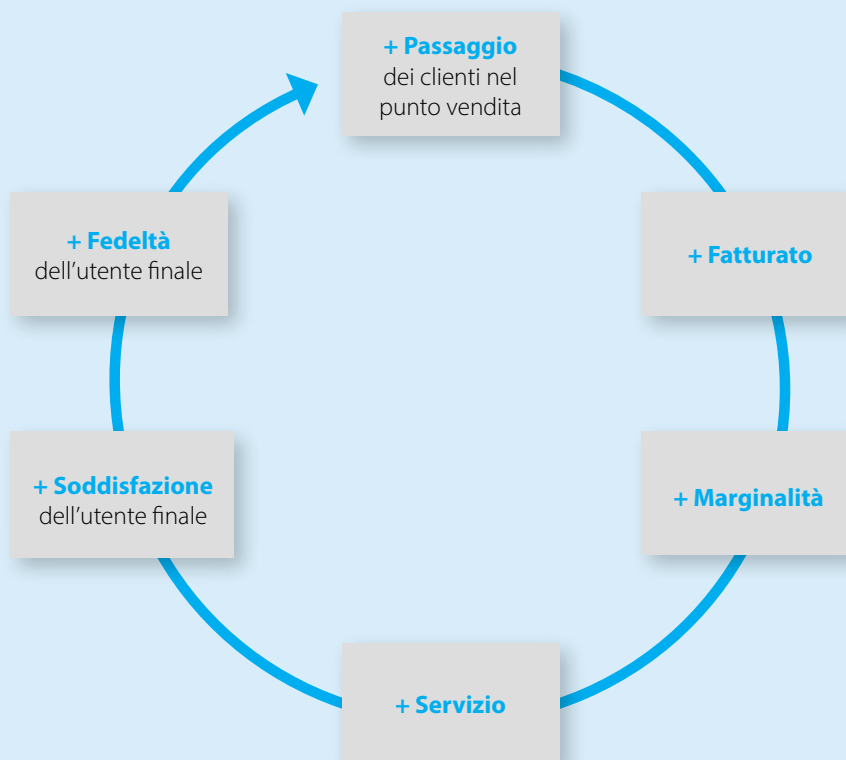

# INDICE

## DISCHI SPECIFICI

CEMENTO FRESCO CINQUE	10	CEMENTO QUATTRO SILENT	11	ASFALTO CINQUE SILENT	13
CEMENTO FRESCO TRE LASER	10	CEMENTO TRE SILENT	12	ASFALTO QUATTRO SILENT	13
CEMENTO FRESCO DUE LASER	11	CEMENTO DUE SILENT	12	ASFALTO TRE SILENT	13
CEMENTO SEI SILENT	11	CEMENTO UNO SILENT	12	ASFALTO UNO SILENT	13
CEMENTO CINQUE SILENT	11	CEMAS	12		

## DISCHI UNIVERSALI LASER

LASER NOVE	14	LASER QUATTRO	15	CANTIERE TRE SILENT	16
LASER CINQUE	14	LASER TRE	15	LASER SCAN QUATTRO	16
LASER QUATTRO SILENT	15	LASER DUE	16		

## DISCHI UNIVERSALI TURBO

TURBO SEI	17	TURBO TRE	18
TURBO QUATTRO	17	TURBO DUE	18

## DISCHI PER CERAMICA

CER SETTE TURBO	19	CER QUATTRO	20	CER DIECI	21
CER CINQUE TURBO	19	CER TRE	20		
CER CINQUE LASER	20	CER DUE	21		

## DISCHI PER PIETRA E SPECIALI

PORFIDO SEI SILENT	22	ELETTO TRE	23	EMERGENZA CINQUE	24
GRANITO CINQUE SILENT	22	MARMO QUATTRO SILENT	23	MULTICUT QUATTRO	24
REFRATTARI CINQUE	23	METALLO CINQUE	24		

## MACCHINE EDILI TAGLIO

SEATWIN 180	25	SEATABLE 400	26	SEATABLE 701	27
SEATABLE 200 PONTE	25	SEATABLE 401	26	SEATABLE 1001	27
SEATABLE 400 PONTE	26	SEATABLE 700	27	SEABAND 500	28

## MOTOTAGLIATRICE E TAGLIASUOLO

SEACUT 350 SPECIAL	29	SEAFLOOR 500 S	31	SEAFLOOR 801 D	32
SEAFLOOR 350	30	SEAFLOOR 501	31	SEAFLOOR 500 E	33
SEAFLOOR 450	30	SEAFLOOR 600	31	SEAFLOOR 801 E	33
SEAFLOOR 500	30	SEAFLOOR 600 A	32	SEAFLOOR 1001E/ES	33

## ALTA FREQUENZA

SEACUT 400A ad anello	34	SEASAW 40	35	SEACUT 900S	37
SEACUT 400HF a disco	34	SEADRILL 3700HF	36	SEACUT 900FU15D	37
SEACUT 450S a binario	35	SEADRILL 3700HFRIG	36		
SEACUT 500S a binario	35	SEACUT 400HF6D	36		

## CORONE DIAMANTATE AD ACQUA

CORONA TRE 450	38	CORONA DUE 450 saldobrasato	39	CAROTAGGIO CONTINUO VELOCE	40
CORONA TRE 450 1/2 Gas	39	CORONA UNO 450	40		
CORONA DUE 450	39	CAROTAGGIO CONTINUO	40		

## CORONE DIAMANTATE A SECCO

CORONA TRE 300 ASPIRAZIONE	41	CORONA DUE 150	42
CORONA TRE 150	41	CORONA DUE 45 GRES	42



## MACCHINE EDILI CAROTAGGIO

SEADRILL 1800	43	SEADRILL 300	45	SEACORE 350 P	48
SEADRILL 1600 A	43	SEADRILL 350	46	SEACORE 400	48
SEADRILL 2000 A	44	SEADRILL 400	46	SEACORE 500	48
SEADRILL 2000	44	SEACORE 200	46	SEACORE 600	49
SEADRILL 200 ASP	44	SEACORE 200 ASP	47	SEACORE 1000	49
SEADRILL 200	45	SEACORE 250	47		
SEADRILL 250	45	SEACORE 350	47		

## ATTREZZATURE CAROTAGGIO

SEASTAND 200	50	PSTAND 250	50	SEASTAND 250/400	51
SEASTAND 250	50	PSTAND 400	50	SEAPIPE	51
SEASTAND 300	50	PSTAND 600	50	SEALIFTER	52
SEASTAND 400	50	PSTAND 1000	51		
PSTAND 200	50	SEASTAND 250 DELUXE	51		

## MOTORI SEM E SSR

MOTORE SEM 26	53	MOTORE SEM 52	54	MOTORE SSR65	54
MOTORE SEM 32 / 32P	53	MOTORE SSR25	54	MOTORE SSR68	54
MOTORE SEM 42	53	MOTORE SSR38	54	MOTORE SSR75	54

## ACCESSORI PER CAROTAGGIO

SEAPLATFORM	55	PPIPE	55	TASSELLI E BUSSOLOTTI	56
SEAWALL	55	PUNTE DI CENTRAGGIO CIL. E SDS	56	MATTONCINO RAVVIVA UTENSILI	56
SEADUST KIT	55	ATTACCHI ESAGONALI E SDS	56	PISTONE DI CENTRAGGIO	56
CUFFIE ASPIRA ACQUA	55	PROLUNGHE	56	TANICA PORTATILE	56
SEAVACUUM	55	ADATTATORI E ADATTATORI RAPIDI	56	TANICA CON POMPA ELETTRICA	56

## ACCESSORI PER TAGLIO E LEVIGATURA

SEACOVER T115 - T125 - T230	57	JOLLY T115 - T125	57	CENTRAGGIO FORETTO	57
SLIDER T115 - T125	57	SEACOVER 82 E 162	57	SEACOVER L125 - L180	57

## ASPIRAZIONE POLVERI

SEACLEAN 25 / 25M	58	SEACLEAN 220 IC	59	SEACLEAN 600	59
SEACLEAN 50	58	SEACLEAN 360	59		

## PLATORELLI

PLATO DIECI RESINA	60	PLATO SEI FAST	61	PLATO QUATTRO STANDARD	62
PLATO NOVE	60	PLATO CINQUE STANDARD	62	PLATO TRE	63
PLATO SETTE RESINA / CEMENTO	61	PLATO QUATTRO FAST	62	PLATO DUE	63

## MODULI DIAMANTATI LEVIGATURA E LUCIDATURA

GRINDER GIALLO PCD	64	GRINDER GIALLO	64	GRINDER PER LEVIGATRICI	65
--------------------	----	----------------	----	-------------------------	----

## MACCHINE PER LA RIMOZIONE DELLE SUPERFICI

SEAPRECUT	66	SEASTRIPPER 100	67	ACCESSORI PER RASCHIATRICI	67
SEASTRIPPER 15	66	SEASTRIPPER 200	67		

## MACCHINE PER LA PREPARAZIONE DELLE SUPERFICI

SEASCAR 200/265	69	SEAGRIND 280 / 550	70		
SEAGRIND 125	69	SEAPOLISH 480	70		

## COMPATTAZIONE

SEARAMMER 80 / 80D	71	SEAPLATE 24/115	72	SEAPLATE 26/160 R	73
SEAPLATE 12/60	72	SEAPLATE 22/140	73	SEAPLATE 32/210 R	74
SEAPLATE 18/95	72	SEAPLATE 20/95 R	73	SEAPLATE 42/250 R	74

## DEMOLIZIONE CONTROLLATA

TAGLIOMURO DIECI	75	FILO DIAMANTATO SINTERIZZATO	76	TAGLIO PREFABBRICATO DIECI	77
TAGLIOMURO OTTO SEA3D	76	FILO DIAMANTATO ELETTRODEPOSTO	77	TAGLIO TRAVETTI DIECI	78
TAGLIOMURO CINQUE	76	MOLA A BATTENTARE CEMENTO/ASFALTO	77	SEGMENTO FORETTO SEI	78

## ACCESSORI PER LA DECOSTRUZIONE

SEAFIX	79	SEALIFT	80	SEACEI	80
--------	----	---------	----	--------	----

# DISCHI SPECIFICI

## CEMENTO FRESCO CINQUE

Il massimo disponibile sul mercato tra i dischi saldobrasati per il taglio del cemento fresco. Il segmento diamantato è adatto per il taglio ad acqua su superfici di cemento posate tra le **24 e le 48 ore**. Con il nome di CF1, questo disco è presente nel nostro catalogo dal 1998.

DISPONIBILE  
Ø 300 - 350 - 400



## CEMENTO FRESCO TRE LASER

I segmenti diamantati sono saldati al laser; il disco è adatto per il taglio ad acqua su superfici di cemento posate tra le **24 e le 48 ore**. Questo utensile è un buon compromesso tra velocità di taglio e resa.

DISPONIBILE  
Ø 300 - 350



## CEMENTO FRESCO DUE LASER

Top nel mercato dei dischi con segmenti saldati al laser per il taglio del cemento fresco. Il disco è adatto per il taglio ad acqua su superfici di cemento posate oltre **48 ore**. La particolare composizione del segmento ed il suo design rendono il taglio molto veloce e molto preciso. Ottimo per i pavimenti laser screezed (vibrati al laser).

DISPONIBILE  
Ø 300 - 350 - 400

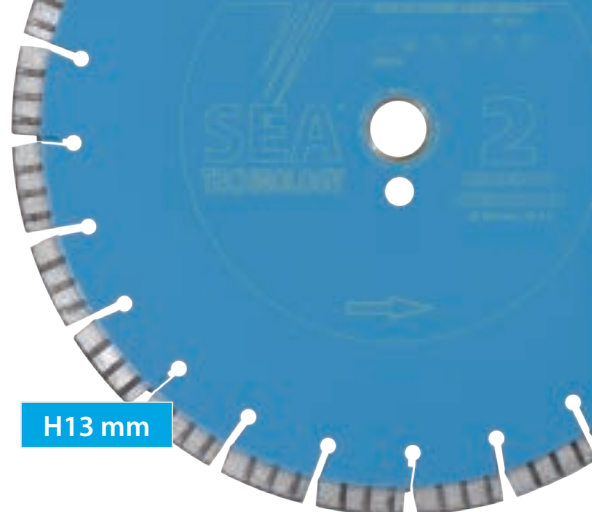

## CEMENTO SEI SILENT

Il CEMENTO SEI è il disco diamantato per il taglio del cemento stagionato e calcestruzzo armato della gamma idoneo all'utilizzo su macchine con potenza oltre i 13 HP, ottimo su macchine con potenza oltre i 20 HP. Ogni disco della gamma CEMENTO ha un design del segmento e un colore che li rendono immediatamente distinguibili tra gli altri, facilitando il lavoro della clientela, in particolar modo dei noleggiatori.

DISPONIBILE  
Ø 500 - 600  
650 - 700

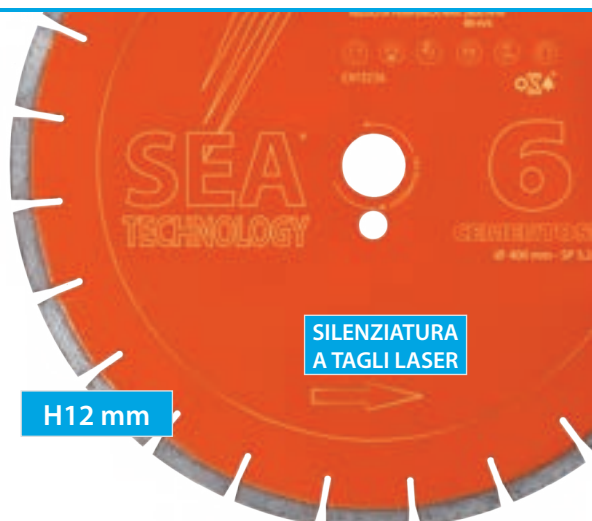

## CEMENTO CINQUE SILENT

Il CEMENTO CINQUE è il disco diamantato per il taglio del cemento stagionato e calcestruzzo armato della gamma idoneo all'utilizzo su macchine con potenza oltre i 13 HP, ottimo su macchine con potenza oltre i 20 HP. Ogni disco della gamma CEMENTO ha un design del segmento e un colore che li rendono immediatamente distinguibili tra gli altri, facilitando il lavoro della clientela, in particolar modo dei noleggiatori.

DISPONIBILE  
Ø 300 - 350 - 400  
450 - 500 - 600  
650 - 700 - 750



## CEMENTO QUATTRO SILENT

Il CEMENTO QUATTRO è il disco diamantato per il taglio del cemento stagionato e calcestruzzo armato della gamma idoneo all'utilizzo su macchine con potenza oltre i 13 HP. Ogni disco della gamma CEMENTO ha un design del segmento ed un colore che li rendono immediatamente distinguibili tra gli altri, facilitando il lavoro della clientela, in particolar modo dei noleggiatori.

DISPONIBILE  
Ø 300 - 350 - 400  
450 - 500  
600 - 650

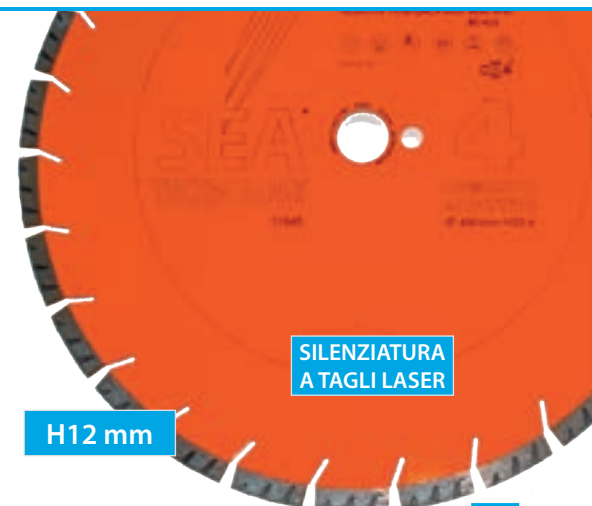

# CEMENTO TRE SILENT

Il CEMENTO TRE è il disco diamantato per il taglio del cemento stagionato e calcestruzzo della gamma idoneo all'utilizzo su macchine con potenze fino a 13 HP. Ogni disco della gamma CEMENTO ha un design del segmento ed un colore che li rendono immediatamente distinguibili tra gli altri, facilitando il lavoro della clientela, in particolar modo dei noleggiatori.

DISPONIBILE  
Ø 350 - 400  
450 - 500 - 600



# CEMENTO DUE SILENT

Il CEMENTO DUE è il disco diamantato per il taglio del cemento stagionato e calcestruzzo della gamma idoneo all'utilizzo su macchine con potenze fino a 13 HP. Ogni disco della gamma CEMENTO ha un design del segmento ed un colore che li rendono immediatamente distinguibili tra gli altri, facilitando il lavoro della clientela, in particolar modo dei noleggiatori.

DISPONIBILE  
Ø 350 - 400 450  
500 - 600

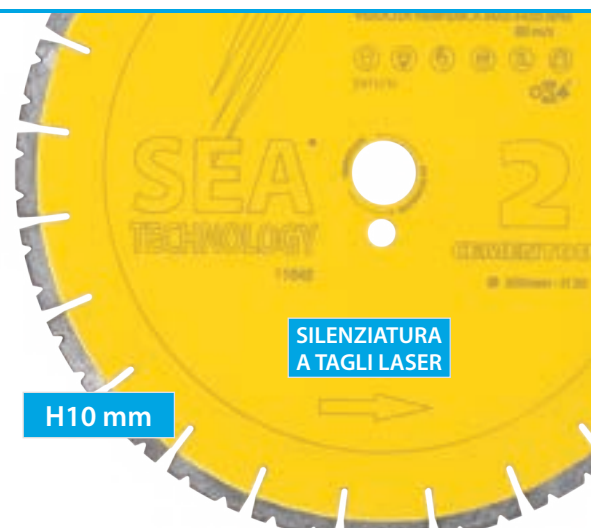

# CEMENTO UNO SILENT

Il CEMENTO UNO è il disco diamantato per il taglio del cemento stagionato e calcestruzzo della gamma ideale per mototroncatori o tagliapavimento piccole. Ogni disco della gamma CEMENTO ha un design del segmento ed un colore che li rendono immediatamente distinguibili tra gli altri, facilitando il lavoro della clientela, in particolar modo dei noleggiatori.

DISPONIBILE  
Ø 300 - 350  
400 - 450 - 500

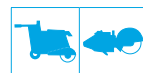

# CEMAS

Questo disco è l'ideale per chi fa noleggio di macchine tagliapavimento. La speciale composizione del segmento diamantato rende possibile il taglio del cemento armato e dell'asfalto con lo stesso utensile, liberandosi così dalla necessità di dover utilizzare due dischi diversi. Da notare sia il disegno reticolato del segmento che lo rende particolarmente veloce sul cemento armato, sia il dente di protezione H 12 mm che permette il regolare consumo dell'utensile sull'asfalto.

DISPONIBILE  
Ø 300 - 350 - 400  
450 - 500 - 600

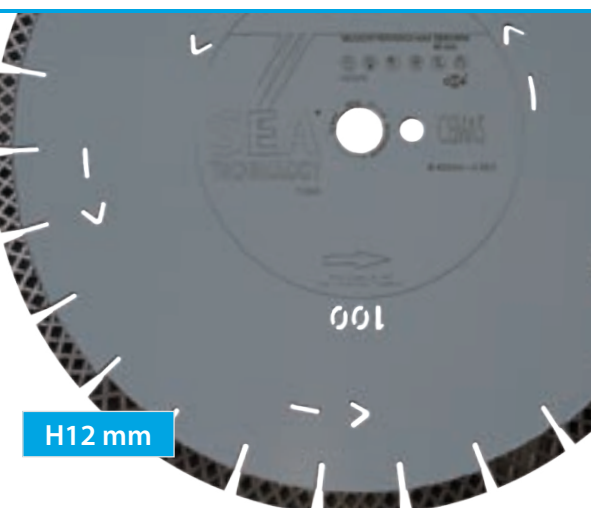

# ASFALTO CINQUE SILENT

L'ASFALTO CINQUE è il disco diamantato silenziato della gamma da utilizzare su macchine con potenza oltre i 13 HP, ideale per macchine con potenza oltre i 20 HP. La protezione dell'anima d'acciaio del disco, che è notoriamente il punto debole dei dischi per asfalto, è realizzata con segmenti trapezoidali sovradimensionati. La distinzione tra segmento di protezione trapezoidale, inclinato o racker non è tanto qualitativa quanto voluta per dare una caratterizzazione forte al prodotto, facilitandone la riconoscibilità a dischi usati.

DISPONIBILE  
Ø 350 - 400 - 450  
500 - 600 - 700  
800 - 900 - 1000



H12 mm



# ASFALTO QUATTRO SILENT

L'ASFALTO QUATTRO è il disco diamantato silenziato della gamma idoneo all'utilizzo su macchine con potenza superiore ai 13 HP. Tutti i nostri dischi da asfalto sono stati progettati con asole lunghe e larghe, questo per migliorare lo scarico dei materiali d'asporto, la velocità di penetrazione ed il raffreddamento. La protezione dell'anima d'acciaio del disco è realizzata con segmenti inclinati.

DISPONIBILE  
Ø 350 - 400 - 450  
500 - 600



H12 mm



# ASFALTO TRE SILENT

L'ASFALTO TRE è il disco diamantato silenziato della gamma idoneo all'utilizzo su macchine con potenze fino a 13 HP. Tutti i nostri dischi da asfalto sono stati progettati con asole lunghe e larghe, questo per migliorare lo scarico dei materiali d'asporto, la velocità di penetrazione ed il raffreddamento. La protezione dell'anima d'acciaio del disco è realizzata con racker verticali.

DISPONIBILE  
Ø 230 - 300 - 350  
400 - 450  
500 - 600



H10 mm



# ASFALTO UNO SILENT

L'ASFALTO UNO è il disco diamantato silenziato della gamma idoneo all'utilizzo su macchine con potenze fino a 13 HP. Tutti i nostri dischi da asfalto sono stati progettati con asole lunghe e larghe, questo per migliorare lo scarico dei materiali d'asporto, la velocità di penetrazione ed il raffreddamento. La protezione dell'anima d'acciaio del disco è realizzata con racker verticali.

DISPONIBILE  
Ø 300 - 350 - 400  
450 - 500



H10 mm



# DISCHI UNIVERSALI LASER

## LASER NOVE

Top di gamma tra i dischi a settori, in questo disco l'altezza del dente da 17 mm e la tecnologia di "forgiatura" sono le caratteristiche che lo rendono il prodotto più performante e completo. Nello stesso utensile si sono ottenuti sia velocità di taglio che ottima durata, unita ad una grande sicurezza anche con altezze da 17 mm.

### TABELLA TECNICA

calcestruzzo armato, graniti, porfidi, pietre naturali, cemento stagionato, laterizi, tegole, piastre ghiaino	★★★★★	<b>SUPER</b>
arenarie, refrattari	★★★★	<b>OTTIMO</b>
ceramica monocottura, gres porcellanato, klinker	★★★	<b>BUONO</b>
	★★	<b>MEDIO</b>
marmi, ceramica bicottura	★	<b>SUFFICIENTE</b>
		<b>INADATTO</b>

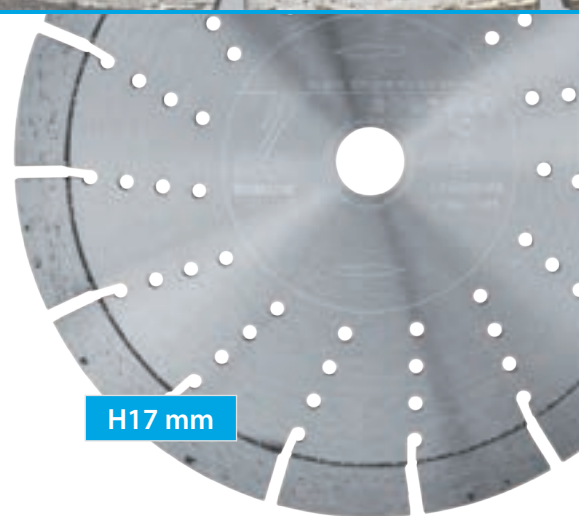

H17 mm

DISPONIBILE  
Ø 230 - 300  
- 350



## LASER CINQUE

La speciale formula dei segmenti di questo disco diamantato dà la possibilità all'utente professionale di poter tagliare oltre a tutti i materiali edili, anche materiali come ferro, ghisa, lamiera e tanti altri, facendo della versatilità d'utilizzo la principale qualità di questo prodotto. L'ottima resa è assicurata dall'altezza di 8 mm dei segmenti diamantati.

### TABELLA TECNICA

calcestruzzo armato, graniti, porfidi, pietre naturali	★★★★★	<b>SUPER</b>
cemento stagionato, laterizi, tegole, arenaria, piastre ghiaino	★★★★	<b>OTTIMO</b>
refrattari, ferro, ghisa	★★★	<b>BUONO</b>
barre rotaie, putrelle, profilati, pav. galleg.	★★	<b>MEDIO</b>
gres porcellanato, klinker, monocottura, marmi, legno (meno di 2 cm)	★	<b>SUFFICIENTE</b>
bicottura, cemento fresco, asfalto, alluminio, plastica, vetro, acciaio, legno (più di 2 cm)		<b>INADATTO</b>

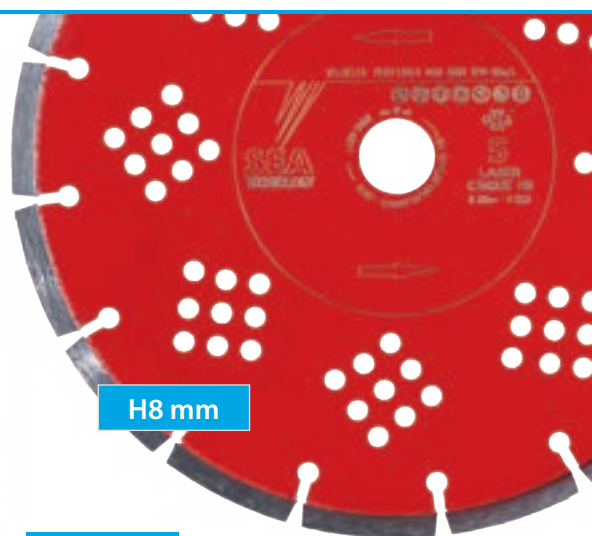

H8 mm

DISPONIBILE  
Ø 115 - 230  
300 - 350  
400



# LASER QUATTRO SILENT

Il LASER QUATTRO SILENT è un disco di fascia Premium che ha l'obiettivo di soddisfare le necessità di taglio sia di un pubblico esigente, ma attento ai costi, che di chi pretende dal disco una maggiore silenziosità e l'abbattimento del rumore di circa il 30%. Lo speciale segmento CORRUGATO facilita l'avvio del taglio e la rinvivatura dei segmenti. Questo utensile è risultato molto apprezzato su mototroncatrici e taglierine da banco.

## TABELLA TECNICA

calcestruzzo armato, graniti, porfidi, pietre naturali		<b>SUPER</b>
cemento stagionato, laterizi, tegole, arenaria, piastre ghiaino, monocottura		<b>OTTIMO</b>
marmi, refrattari, bicottura, gres porcellanato		<b>BUONO</b>
		<b>MEDIO</b>
		<b>SUFFICIENTE</b>
cemento fresco, asfalto		<b>INADATTO</b>

H10 mm

SILENZIATURA  
A TAGLI LASER

DISPONIBILE  
Ø 230 - 300 -  
350 - 400 - 450



# LASER QUATTRO

Le caratteristiche di questo disco sono le stesse del LASER QUATTRO SILENT. Non è presente l'anima del corpo silenziata.

Questo disco è risultato molto apprezzato su mototroncatrici e taglierine da banco ed è disponibile in tutti i diametri fino al 450 mm.

## TABELLA TECNICA

calcestruzzo armato, graniti, porfidi, pietre naturali		<b>SUPER</b>
cemento stagionato, laterizi, tegole, arenaria, piastre ghiaino, monocottura		<b>OTTIMO</b>
		<b>BUONO</b>
		<b>MEDIO</b>
		<b>SUFFICIENTE</b>
cemento fresco, asfalto		<b>INADATTO</b>

H10 mm

DISPONIBILE  
Ø 115 - 125 - 150  
180 - 200 - 230 - 250  
300 - 350 400 - 450

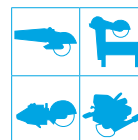

# LASER TRE

Disco dal design tradizionale, è ideale per gli utenti professionali che cercano un prodotto affidabile ma ad un prezzo interessante. Saldato al laser con segmenti alti 10 mm, a partire dal diametro 230 mm, permette un'ottima resa.

## TABELLA TECNICA

		<b>SUPER</b>
calcestruzzo armato, cemento stagionato, laterizi, tegole		<b>OTTIMO</b>
graniti, pietre naturali, porfidi		<b>BUONO</b>
refrattari, arenaria, piastre ghiaino		<b>MEDIO</b>
monocottura, bicottura, gres porcellanato, klinker		<b>SUFFICIENTE</b>
marmi, cemento fresco, asfalto		<b>INADATTO</b>

H10 mm

DISPONIBILE  
Ø 115 - 125 - 230  
300 - 350 - 400



# LASER DUE

Le caratteristiche di questo disco diamantato sono le stesse del LASER TRE ma con maggior velocità e minor resa. Ideale per gli utenti professionali che ricercano buona capacità di taglio ad un prezzo d'acquisto accattivante.



H10 mm

TABELLA TECNICA	
	<b>SUPER</b>
calcestruzzo armato, cemento stagionato, laterizi, tegole	<b>OTTIMO</b>
graniti, pietre naturali, porfidi	<b>BUONO</b>
refrattari, arenaria, piastre ghiaino	<b>MEDIO</b>
monocottura, bicottura, gres porcellanato, klinker	<b>SUFFICIENTE</b>
marmi, cemento fresco, asfalto	<b>INADATTO</b>

DISPONIBILE  
Ø 115 - 125 - 150  
180 - 230 - 300  
350 - 400



# CANTIERE TRE SILENT

Disco universale silenziato per taglierine da cantiere ad acqua. Il design tradizionale del segmento e la saldatura al laser ne fanno un prodotto altamente affidabile. L'ottima resa è assicurata dall'altezza dei segmenti di 10 mm.

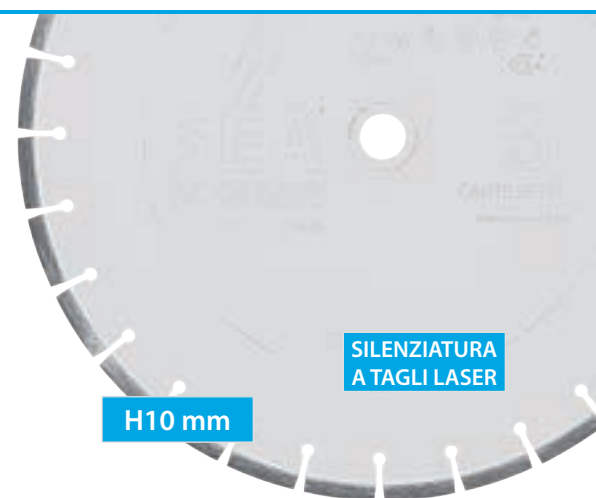

SILENZIATURA  
A TAGLI LASER

H10 mm

TABELLA TECNICA	
	<b>SUPER</b>
calcestruzzo armato, cemento stagionato, laterizi, tegole	<b>OTTIMO</b>
graniti, porfidi, pietre naturali, refrattari	<b>BUONO</b>
arenaria, piastre ghiaino	<b>MEDIO</b>
monocottura, bicottura, gres porcellanato, klinker	<b>SUFFICIENTE</b>
marmi, cemento fresco, asfalto	<b>INADATTO</b>

DISPONIBILE  
Ø 300 - 350 - 400  
450 - 500 - 550 - 600  
625 - 650 - 700 - 725  
750 - 800 - 900 - 1000



# LASER SCAN QUATTRO

Disco per scanalatori elettrici. La particolare formulazione del segmento diamantato lo rende particolarmente resistente ed efficace in caso di utilizzi gravosi come quelli con gli scanalatori. Disponibile in tutti i diametri fino al 230 mm.

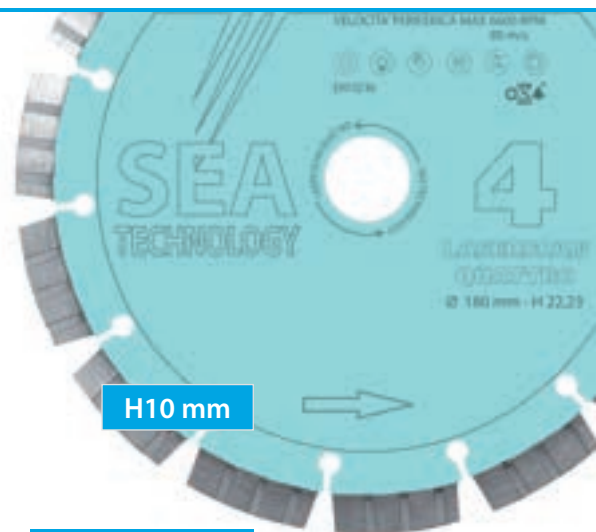

H10 mm

TABELLA TECNICA	
cemento stagionato	<b>SUPER</b>
calcestruzzo armato, graniti, pietre naturali, porfidi, refrattari	<b>OTTIMO</b>
arenaria, piastre ghiaino	<b>BUONO</b>
monocottura, gres porcellanato, klinker	<b>MEDIO</b>
bicottura	<b>SUFFICIENTE</b>
marmo, cemento fresco, asfalto	<b>INADATTO</b>

DISPONIBILE  
Ø 125 - 140 - 150  
160 - 180  
190 - 230





# DISCHI UNIVERSALI TURBO

## TURBO SEI

Anche il TURBO SEI è un disco che si posiziona tra i top della gamma dei dischi universali turbo. Si distingue dagli altri per la velocità e la precisione di taglio, dovuti al particolare design della corona diamantata. Col nome di TURBO JET questo disco è presente nel nostro catalogo ininterrottamente dal 1987, a conferma della qualità del progetto.

### TABELLA TECNICA

calcestruzzo, graniti, porfidi, pietre naturali, porfido	★★★★★	<b>SUPER</b>
cemento stagionato, laterizi, tegole, arenaria, piastre ghiaino, monocottura	★★★★	<b>OTTIMO</b>
marmi, refrattari, bicottura, gres porcellanato, klinker	★★★	<b>BUONO</b>
	★★	<b>MEDIO</b>
	★	<b>SUFFICIENTE</b>
cemento fresco, asfalto		<b>INADATTO</b>

H8 mm

DISPONIBILE /  
Ø 115 - 125 - 150  
180 - 230 - 250  
300 - 350

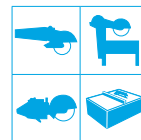

## TURBO QUATTRO

Il TURBO QUATTRO è un disco molto conosciuto da sempre per la buona capacità di taglio e la buona durata sul granito e sulle pietre naturali. La corona diamantata dal design brevettato, con la sua forma, permette un doppio raffreddamento e scarico polveri rispetto alle corone tradizionali migliorando così sia la velocità di penetrazione che la resa. Col nome di CONVEX questo disco è presente nel nostro catalogo ininterrottamente dal 1987, a conferma della qualità del progetto.

### TABELLA TECNICA

graniti, porfidi, pietre naturali	★★★★★	<b>SUPER</b>
calcestruzzo armato, cemento stagionato, laterizi, tegole	★★★★	<b>OTTIMO</b>
refrattari, arenaria, piastre ghiaino, gres porcellanato, klinker	★★★	<b>BUONO</b>
marmi, monocottura	★★	<b>MEDIO</b>
bicottura	★	<b>SUFFICIENTE</b>
cemento fresco, asfalto		<b>INADATTO</b>

H7 mm

DISPONIBILE  
Ø 115 - 125 - 150  
180 - 200 - 230



# TURBO TRE

Il TURBO TRE è un disco nato per gli utenti professionali che ricercano un prodotto affidabile, ma ad un prezzo interessante. È stato concepito con lo scopo di tagliare in maniera valida tutti i materiali edili, facendo della versatilità e del rapporto qualità/prezzo la sua dote migliore.

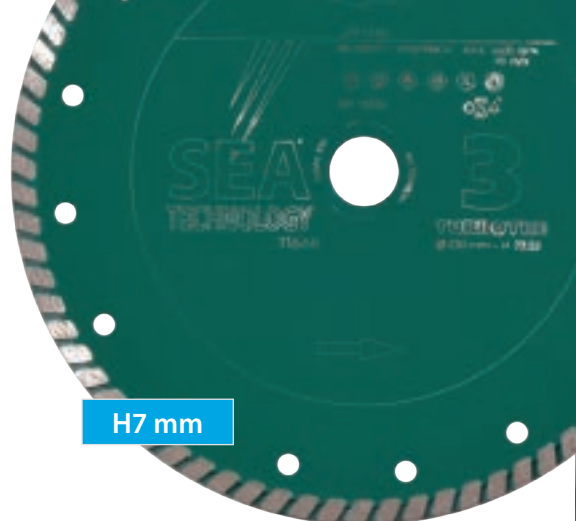

H7 mm

TABELLA TECNICA	
	<b>SUPER</b>
cemento stagionato, laterizi, tegole	<b>OTTIMO</b>
graniti, pietre naturali, porfidi, cemento armato	<b>BUONO</b>
marmi, refrattari, arenaria, piastre ghiaino, bicottura, monocottura	<b>MEDIO</b>
gres porcellanato, klinker	<b>SUFFICIENTE</b>
cemento fresco, asfalto	<b>INADATTO</b>

DISPONIBILE  
Ø 115 - 230



# TURBO DUE

Questo disco è stato progettato e realizzato per soddisfare le esigenze di quegli utenti che fanno un uso saltuario del disco diamantato. Adatto sia ad utenti professionali che privati, è dotato di un ottimo rapporto qualità/prezzo e garantisce buone prestazioni sia in termini di velocità di taglio che di durata.



H7 mm

TABELLA TECNICA	
	<b>SUPER</b>
	<b>OTTIMO</b>
cemento stagionato, laterizi, tegole	<b>BUONO</b>
calcestruzzo armato, graniti, porfidi, pietre naturali, arenaria, piastre ghiaino, bicottura	<b>MEDIO</b>
marmi, refrattari, monocottura, gres porcellanato, klinker	<b>SUFFICIENTE</b>
cemento fresco, asfalto	<b>INADATTO</b>

DISPONIBILE  
Ø 115 - 230



# DISCHI PER CERAMICA

## CER SETTE TURBO

Il disco CER SETTE TURBO, ultimo nato della gamma dei prodotti per il taglio del gres porcellanato, si distingue dagli altri dischi presenti sul mercato per le notevoli prestazioni. Sviluppato per il taglio dei gres di ultima generazione cotti ad altissime temperature, è in grado di garantire una velocità di esecuzione superiore del 30% rispetto al CER CINQUE TURBO, disco tra i più performanti in commercio, e di assicurare una resa superiore del 50% grazie all'altezza 10 mm del diamante.

### TABELLA TECNICA

marmi, bicottura, monocottura, gres porcellanato, klinker	★★★★★	<b>SUPER</b>
graniti, pietre naturali, porfidi	★★★★	<b>OTTIMO</b>
	★★★	<b>BUONO</b>
	★★	<b>MEDIO</b>
	★	<b>SUFFICIENTE</b>
cemento stagionato, laterizi, tegole, calcestruzzo, refrattari, arenaria, piastre ghiaino, cemento fresco, asfalto		<b>INADATTO</b>

**SPESSORE**  
1,2 mm

**DISPONIBILE**  
Ø 115 - 125 - 230  
con o senza rinforzo



## CER CINQUE TURBO

Il massimo disponibile sul mercato per il taglio di tutti i materiali ceramici, dai più duri e fragili ai più friabili. Fa della taglienza e della precisione di taglio le proprie armi migliori, questo grazie anche allo spessore ridottissimo della corona, pari a 1,3 mm. Disponibile in tutti i diametri fino al 400 mm.

### TABELLA TECNICA

marmi, bicottura, monocottura, gres porcellanato, klinker	★★★★★	<b>SUPER</b>
graniti, pietre naturali, porfidi	★★★★	<b>OTTIMO</b>
	★★★	<b>BUONO</b>
	★★	<b>MEDIO</b>
	★	<b>SUFFICIENTE</b>
cemento stagionato, laterizi, tegole, calcestruzzo, refrattari, arenaria, piastre ghiaino, cemento fresco, asfalto		<b>INADATTO</b>

**SPESSORE**  
1,3 mm

**DISPONIBILE**  
Ø 85 - 115 - 125  
150 - 180 - 200 - 230  
250 - 300 - 350 - 400

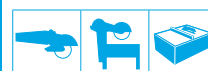

# CER CINQUE LASER

Le stesse caratteristiche del CER CINQUE TURBO con design della corona diverso. All'uso, differenza quasi impercettibile di precisione di taglio (in più) e di velocità di penetrazione (in meno) rispetto al CER CINQUE TURBO. Anche il CER CINQUE LASER ha spessore di 1,2 mm, ma una gamma di diametri leggermente meno completa.

## TABELLA TECNICA

marmi, bicottura, monocottura, gres porcellanato, klinker		<b>SUPER</b>
graniti, pietre naturali, porfidi		<b>OTTIMO</b>
		<b>BUONO</b>
		<b>MEDIO</b>
		<b>SUFFICIENTE</b>
cemento stagionato, laterizi, tegole, calcestruzzo, refrattari, arenaria, piastre ghiaino, cemento fresco, asfalto		<b>INADATTO</b>

**SPESSORE**  
1,3 mm

**DISPONIBILE**  
Ø 115 - 150 - 180  
200 - 230 - 250  
300 - 350 - 400



# CER QUATTRO

Il CER QUATTRO è un disco diamantato ideale per un uso non intensivo sul Gres Porcellanato. Per chi è attento ai costi ma non vuole rinunciare alla qualità, offre un ottimo rapporto qualità/prezzo. Tutta l'affidabilità e le performance SEA Technology a condizioni vantaggiose. N.B: non utilizzare per taglio a jolly.

## TABELLA TECNICA

		<b>SUPER</b>
marmi, bicottura, monocottura, gres porcellanato, klinker		<b>OTTIMO</b>
graniti, pietre naturali, porfidi		<b>BUONO</b>
		<b>MEDIO</b>
		<b>SUFFICIENTE</b>
		<b>INADATTO</b>

**SPESSORE**  
1,4 mm

**DISPONIBILE**  
Ø 115 - 125



# CER TRE

Il top di gamma fino all'avvento dei super-sottili CER CINQUE TURBO E LASER, è un ottimo disco su tutte le ceramiche e gres porcellanato ed è disponibile in tutti i diametri fino al 350 mm.

## TABELLA TECNICA

		<b>SUPER</b>
marmi, bicottura, monocottura		<b>OTTIMO</b>
gres porcellanato, klinker		<b>BUONO</b>
graniti, pietre naturali, porfidi		<b>MEDIO</b>
		<b>SUFFICIENTE</b>
cemento stagionato, laterizi, tegole, calcestruzzo, refrattari, arenaria, piastre ghiaino, cemento fresco, asfalto		<b>INADATTO</b>

**SPESSORE**  
1,6 mm

**DISPONIBILE**  
Ø 115 - 125 - 150  
180 - 200 - 230  
250 - 300 - 350



# CER DUE

Il CER DUE è il disco adatto agli utenti che non necessitano di tagliare le ceramiche più dure, ma solo quelle di media e bassa durezza. Disponibile in tutti i diametri fino al 350 mm.



**SPESSORE**  
1,6 mm

TABELLA TECNICA	
	<b>SUPER</b>
bicottura	<b>OTTIMO</b>
marmi, monocottura	<b>BUONO</b>
	<b>MEDIO</b>
graniti, pietre naturali, porfidi, gres porcellanato, klinker	<b>SUFFICIENTE</b>
cemento stagionato, laterizi, tegole, calcestruzzo, refrattari, arenaria, piastre ghiaino, cemento fresco, asfalto	<b>INADATTO</b>

**DISPONIBILE**  
Ø 115 - 125 - 150  
180 - 200 - 230  
250 - 300 - 350

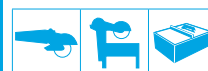

# CER DIECI

Un disco diamantato sviluppato in collaborazione con i migliori laboratori specializzati nella lavorazione del gres porcellanato. Nato, cresciuto e sviluppato nell'area di Sassuolo e perfezionato per i grandi impianti di taglio delle ceramiche. Un disco che merita il nome come un voto in pagella.



TABELLA TECNICA	
gres porcellanato	<b>SUPER</b>
	<b>OTTIMO</b>
	<b>BUONO</b>
	<b>MEDIO</b>
	<b>SUFFICIENTE</b>
	<b>INADATTO</b>

**DISPONIBILE**  
Ø 230 - 250  
300 - 350



# DISCHI PER PIETRA E SPECIALI

## PORFIDO SEI SILENT

Disco per il taglio del porfido con taglierine da cantiere ad acqua o mototroncatrici. Sviluppato nelle aree di estrazione del porfido e perfezionato nei migliori siti di lavorazione della pietra. Disponibile nei diametri dal 300 mm al 400 mm.



SILENZIATURA  
A TAGLI LASER

H12 mm

DISPONIBILE  
Ø 300 - 350 - 400



## GRANITO CINQUE SILENT

Disco per il taglio dei graniti con taglierine da cantiere ad acqua o mototroncatrici. Buona velocità di taglio, durata adeguata, precisione ideale e rumorosità ridotta ne fanno il disco ideale per i posatori di granito. Disponibile nei diametri dal 250 mm al 625 mm.

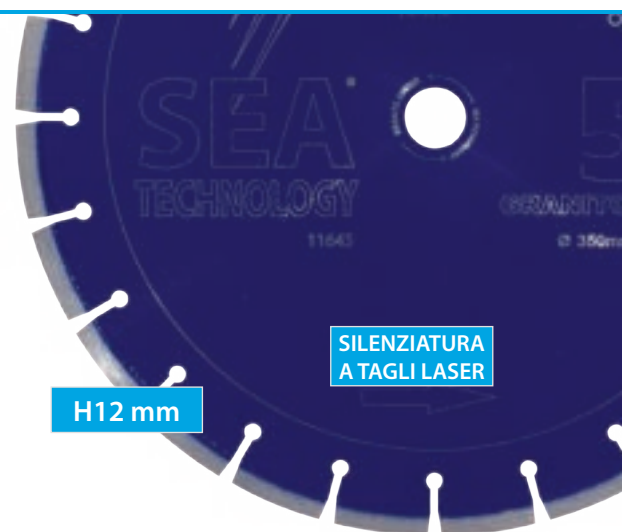

SILENZIATURA  
A TAGLI LASER

H12 mm

DISPONIBILE  
Ø 250 - 300 - 350  
400 - 450 - 500  
600 - 625



## REFRATTARI CINQUE

Disco per il taglio dei refrattari con taglierine da cantiere ad acqua. Caminetti, stufe, forni, e tutte quelle applicazioni che necessitano di tagliare, posare e adattare le pietre refrattarie agli spazi più complicati. Preciso e veloce. Disponibile nei diametri dal 300 mm al 500 mm.

DISPONIBILE  
Ø 300 - 350 - 400  
450 - 500



H10 mm

## ELETTRO TRE

Disco diamantato ideale per il taglio a secco di tutti i tipi di marmo con smerigliatrici elettriche. In questo modello la polvere di diamante non viene mixata agli altri leganti metallici, ma viene fissata direttamente sul corpo di acciaio del disco mediante un processo denominato di "elettrodeposizione".

DISPONIBILE  
Ø 115 - 125  
180 - 230

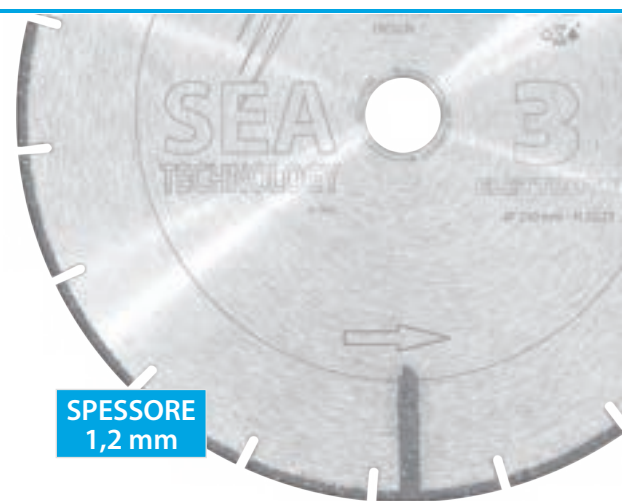

SPESSORE  
1,2 mm

## MARMO QUATTRO SILENT

Disco per il taglio dei marmi con taglierine da cantiere ad acqua. Disponibile nei diametri dal 250 mm al 625 mm.

DISPONIBILE  
Ø 250 - 300 - 350  
400 - 450 - 500  
600 - 625

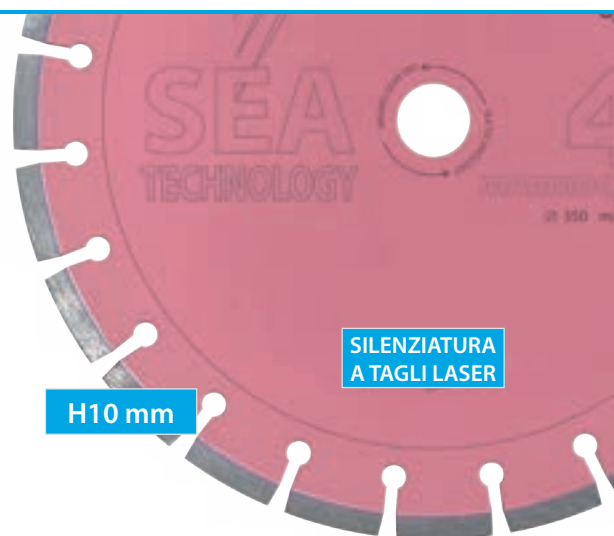

H10 mm

SILENZIATURA  
A TAGLI LASER

# METALLO CINQUE

La nuova generazione di dischi diamantati per ferro è in grado di sostituire definitivamente il disco abrasivo, garantendo migliori prestazioni a prezzi più contenuti. La speciale tecnica produttiva e l'alta qualità delle materie prime utilizzate fanno sì che METALLO CINQUE possa durare fino a 60/80 volte un normale disco abrasivo per ferro, sia più sicuro ed anche ecologico. Costi di gran lunga inferiori ai normali dischi abrasivi, anche grazie all'alta velocità di taglio dovuta allo spessore ultrasottile. Mantiene il proprio diametro fino alla fine della sua vita utile.

## TABELLA TECNICA

acciaio morbido, acciaio con bassa % di carbonio, tubi tondi e quadri, ferro angolare, rotaie, ghisa sferoidale, leghe pesanti		<b>SUPER</b>
acciaio con alta % di carbonio		<b>OTTIMO</b>
acciaio inox		<b>BUONO</b>
tubi in rame		<b>MEDIO</b>
		<b>SUFFICIENTE</b>
		<b>INADATTO</b>



DISPONIBILE  
Ø 115 - 125 - 230



# EMERGENZA CINQUE

Come dice il nome stesso, EMERGENZA CINQUE è il disco per i casi di emergenza: taglia a secco con velocità elevatissima tutti i tipi di materiale, ma ha vita relativamente breve. Montato sulle mototroncatrici a scoppio, rivela la sua estrema efficacia e velocità di taglio, grazie alla particolare tecnica produttiva con cui il diamante viene fissato direttamente sulla superficie dell'anima in acciaio. Non adatto all'uso edile generico.

## TABELLA TECNICA

		<b>SUPER</b>
		<b>OTTIMO</b>
		<b>BUONO</b>
cemento, laterizi, tegole, calcestruzzo armato, graniti, pietre naturali, porfidi, marmi, refrattari, ceramica bi/monocottura, plastica, pvc, plexiglass, gres porcellanato, klinker, acciaio, ferro, lamiera, legno		<b>MEDIO</b>
cemento fresco, asfalto		<b>SUFFICIENTE</b>
arenarie, piastre ghiaino lavato		<b>INADATTO</b>

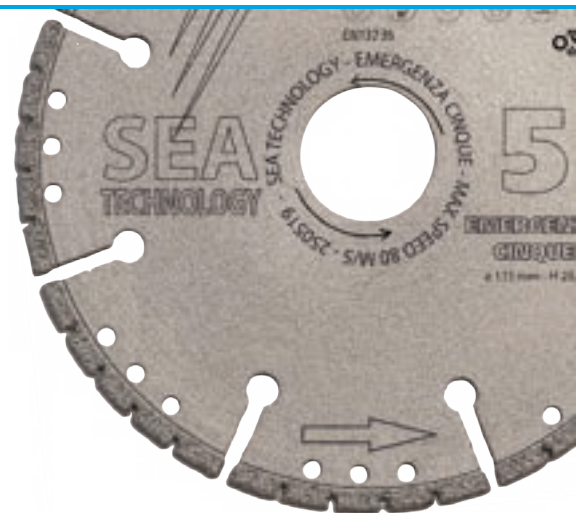

DISPONIBILE  
Ø 115 - 230  
300 - 350



# MULTICUT QUATTRO

Il disco diamantato MULTICUT QUATTRO ha uno speciale rivestimento con scaglie di diamante industriale direttamente riportate sulla corona con la tecnologia "VACUUM". Può essere definitivo il vero disco diamantato universale, in quanto permette di tagliare molteplici materiali diversi e sostituisce in gran parte anche il disco abrasivo. Basterà montare un unico disco sulla smerigliatrice e tagliare tutto. Non rilascia polveri durante il taglio, come avviene per i dischi abrasivi, questo lo rende ancor più utile e versatile.

## TABELLA TECNICA

		<b>SUPER</b>
		<b>OTTIMO</b>
		<b>BUONO</b>
cemento, laterizi, tegole, calcestruzzo armato, graniti, pietre naturali, porfidi, marmi, refrattari, ceramica bi/monocottura, plastica, pvc, plexiglass, gres porcellanato, klinker, acciaio, ferro, lamiera, legno		<b>MEDIO</b>
cemento fresco, asfalto		<b>SUFFICIENTE</b>
arenarie, piastre ghiaino lavato		<b>INADATTO</b>



DISPONIBILE  
Ø 115 - 125





# MACCHINE EDILI TAGLIO

## SEATWIN 180

Il SEATWIN 180 permette di effettuare scanalature fino a 6 cm in profondità e in larghezza senza sforzi, grazie alla potenza del suo motore e all'ottima ergonomia dell'impugnatura. Permette inoltre di effettuare il lavoro con totale abbattimento delle polveri grazie alla predisposizione per l'aspiratore e al suo carter basculante. Viene fornito in una pratica cassetta metallica e dotato di una coppia di dischi LASER SCAN QUATTRO.

### TABELLA TECNICA

 Potenza assorbita: 1800 W - 230 V	 Profondità di taglio: da 30 a 60 mm
 Dischi da diam. 180 mm - Foro: 22,2 mm	 Predisposizione per aspirapolveri
 Giri a vuoto: 4900/min	 Fornito con dischi diamantati e cassetta metallica
 Larghezza di taglio: da 20 a 60 mm	 Peso 6 kg



## SEATABLE 200 PONTE

La SEATABLE 200 Ponte è una macchina studiata e progettata per i professionisti. Concepita per essere agile e precisa, soddisfa il posatore che cerca qualità e giusto prezzo con finiture di pregio. La macchina è fornita di serie con disco Cer Cinque Turbo o Laser, i top di gamma fra i dischi per ceramica della linea.

### TABELLA TECNICA

 Disponibile con motore da 230 V - 1,1 kW - 1,5 Cv	 Testata Inclinabile a 45°
 Disco Diamantato da 180 o 200 mm Foro 25,4 mm	 Testata Scorrevole su 4 Cuscinetti d'Acciaio Inox
 Altezza di Taglio in unica Passata Max 50 mm	 Dimensioni (Lx WxH): 150 x 55 x 80 cm
 Lunghezza di Taglio Max 750 mm	 Peso: 50 Kg



# SEATABLE 400 PONTE

La SEATABLE 400 Ponte è una macchina polivalente: è idonea per il taglio tanto di ceramiche quanto di mattoni o laterizi in genere. La lunghezza di taglio è di 135 cm e l'altezza massima di taglio è di 20 cm. I sei cuscinetti assicurano precisione costante e durata nel tempo. La macchina viene fornita con disco Cantiere Tre prodotto con tecnica "Detenso".



## TABELLA TECNICA

Disponibile con motore da 230 V - 2,2 kW	Testata Inclinabile a 45°
Disco Diamantato da 400 mm Foro 25,4 mm	Testata Scorrevole a Doppio Binario su 6 Cuscinetti
Altezza di Taglio in 1 Passata Max 140 mm 204 mm in 2 Passate	Dimensioni (Lx WxH): 170 x 56 x 145 cm
Lunghezza di Taglio Max 1350 mm	Peso: 115 Kg

# SEATABLE 400

La SEATABLE 400 offre prestazioni di categoria superiore con pesi e dimensioni contenute. Per utenti professionali che necessitano, oltre alle prestazioni fornite del taglio inclinato a 45°, della possibilità di tagliare materiali alti fino a 20 cm. La macchina è dotata di tripla molla per il sollevamento della testata, vasca in ABS e doppio paraspruzzi. La macchina viene fornita con disco Cantiere Tre prodotto con tecnica "Detenso".



## TABELLA TECNICA

Disponibile con motore da 230 V	Testata Inclinabile a 45°
Disco Diamantato da 350 o 400 mm Foro 25,4 mm	Guida Carrello Saldato in Acciaio Inox
Altezza di Taglio in 1 Passata Max 140 mm 204 mm in 2 Passate	Dimensioni (Lx WxH): 140 x 66 x 90 cm
Lunghezza di Taglio Max 600 mm	Peso: 70 Kg

# SEATABLE 401

La SEATABLE 401 offre prestazioni di categoria superiore con pesi e dimensioni contenute. Per utenti professionali che necessitano, oltre alle prestazioni fornite del taglio inclinato a 45°, della possibilità di tagliare materiali alti fino a 20 cm. La macchina è dotata di tripla molla per il sollevamento della testata, vasca in ABS e doppio paraspruzzi. La macchina viene fornita con disco Cantiere Tre prodotto con tecnica "Detenso".



## TABELLA TECNICA

Disponibile con motore da 230 V	Testata Inclinabile a 45°
Disco Diamantato da 350 o 400 mm Foro 25,4 mm	Guida Carrello Saldato in Acciaio Inox
Altezza di Taglio in 1 Passata Max 140 mm 240 mm in 2 Passate	Dimensioni (Lx WxH): 114 x 62 x 123 cm
Lunghezza di Taglio Max 600 mm	Peso: 73 Kg

# SEATABLE 700

Come il modello precedente, anche la SeaTable 700 nasce per risolvere il problema del taglio dei blocchi nei moderni cantieri edili. Fornisce prestazioni di categoria superiore con pesi e dimensioni contenuti. L'altezza di taglio è di 29 cm in passata unica e 42 cm in doppia passata, motore trifase da 5,5 cv. La macchina viene fornita con disco Cantiere Tre prodotto con tecnica "Detenso".



## TABELLA TECNICA

Disponibile a 400 V - Hp 5,5 - 4,0 kW	Lunghezza di Taglio Max 700 mm
Dischi diam. 700 mm - Foro 60 mm	Testata Inclinabile 15°, 30° e 45°
Guide Carrello Registrabili	Dimensioni (LxWxH) 185 x 85 x 164 cm
Altezza di Taglio Max 295 mm in 1 passata 420 mm in 2 Passate	Peso: 120 Kg

# SEATABLE 701

SEATABLE 701 è una sega professionale per il taglio di pietre e muratura con tecnologia di taglio professionale per materiali di grandi dimensioni e richiede poca manutenzione; garantisce affidabilità nel tempo; banco robusto con portata 300 Kg, zincato con scala incisa; maniglione protettivo per la sicurezza dell'operatore; appoggio sicuro su tre punti, di cui la rotella anteriore a snodo studiata per garantire una migliore messa in piano nei cantieri; telaio stabile e resistente; profilo e cuscinetti del banco in acciaio ad alta resistenza e basso livello di usura; consumo contenuto degli utensili grazie alla precisione di guida del banco; il sistema di alimentazione dell'acqua SEA Technology assicura il perfetto raffreddamento della lama e la rimozione immediata dello sfrido; facile rimozione della pompa dell'acqua; vasca dell'acqua estraibile dal retro; trazione diretta (motore piatto) - niente cinghie trapezoidali - nessuna usura - trasmissione diretta della forza.



## TABELLA TECNICA

Max Ø del disco: 700 mm	Consumo di energia: 11 A Alimentazione: manuale
Profondità Max di taglio: 270 mm	Larghezza del tavolo: 630 mm
Lunghezza Max di taglio: 520 mm	Velocità della lama della sega: 1400 ' /min
Foro Disco: 60 mm + PIN	Dimensioni (LxWxH) 152 x 94 x 143 cm
Potenza del motore Hp 7,4 - 5,5 kW - 400 V	Protezione: IP 55 - Peso: 230 Kg

Dotata di contaore

# SEATABLE 1001

Il mercato si evolve ed anche l'offerta dei prodotti segue le nuove esigenze. Le sempre più diffuse costruzioni con blocchi di grandi dimensioni richiedono l'impiego di macchine con capacità di taglio adeguate. Da qui la nascita della SeaTable1001: altezza di taglio a 42 cm in passata unica e 60 cm in doppia passata, motore trifase per un approccio facile ed immediato alle molteplici necessità del cantiere.

Il bloccaggio della testa di taglio viene realizzato con una leva e un selettore ad incastro; la vasca di contenimento dell'acqua è completamente estraibile per una veloce pulizia; le maniglie di movimentazione del carrello sono distanti dal gruppo di taglio.



## TABELLA TECNICA

Disponibile a 400 V - Hp10 - 7,5 kW	Lunghezza Taglio 660 mm - Banco 745 mm
Dischi diam. 1000 mm - Foro 60 mm	Testata Fissa - Classe protez. IP54
Numero giri della lama 910 / min.	Dimensioni (LxWxH) 180 x 105 x 150 cm
Altezza di Taglio Standard 370 mm Max 420 mm	Peso: 352 Kg



# SEABAND 500

SEABAND 500 è una sega a nastro particolarmente adatta per calcestruzzo cellulare e diversi mattoni laterizi con densità massima ROH1. Le pulegge del nastro grazie alle loro dimensioni garantiscono un'eccellente durata utile del nastro stesso. Il dispositivo automatico di tensionamento del nastro assicura una tensione costante e ottimale dello stesso e un'eccellente precisione di taglio, riducendo anche il rischio di rottura del nastro. Il dispositivo a chiusura rapida del banco di taglio consente di aprire il banco stesso con una sola operazione e di sostituire il nastro in pochissimo tempo. Lo spegnimento automatico della SEABAND 500 previene un inutile sovraccarico del nastro, che rimane in funzione solo quando si sta effettivamente tagliando. SEABAND 500 è dotata di contaore.



## TABELLA TECNICA

 Altezza/Lunghezza di taglio: 510/700 mm	 Portata massima banco: 50 kg
 Lunghezza nastro: 3750 mm	 Dimensione del banco: 920/710 mm
 Potenza: 1.1 kW / 400 V 1.5 kW/230 V	 Luce appoggio sinistro sega a nastro: 490 mm
 Consumo di energia: 2.7 A / 12.5 A	 Dimensioni (L x P x H): 1080 x 750 x 1840 mm
 Ø Puleggia della sega a nastro: 502 mm	 Peso: 173 Kg



Dispositivo di tensionamento automatico



Pulegge di grandi dimensioni



Taglio inclinato su mattoni con cavità vuote



Alcuni esempi di materiali che Seaband 500 può tagliare





# MOTOTAGLIATRICE E TAGLIASUOLO

## TERMICHE

### SEACUT 350 SPECIAL

La mototagliatrice a scoppio SEACUT 350 SPECIAL con motore a due tempi utilizza il sistema EasyLube per aggiungere elettronicamente olio al carburante, eliminando errori di miscelazione ed annesse conseguenze. L'accensione è semplice, con iniezione elettronica e nessuna valvola da tirare manualmente. Motore con potenza da 5.5 HP che porta un disco da 350 mm con 9500 RPM per tagliare calcestruzzo, cemento armato, asfalto, pietra e gli altri materiali edili in genere.



#### TABELLA TECNICA

 Motore monocilindrico a 2 tempi, lavaggio a 4 canali

 Capacità del serbatoio dell'olio: 0,32 l

 Cilindrata: 81 cm<sup>3</sup>

 Filtro dell'aria: carta / Peso: 10,5 Kg

 Potenza max per n°giri: 5,6 HP/9,300 rpm

 Diametro mola per troncare: 350 mm/14 imc

 N°di giri max a vuoto: 9.500 +- 200 rpm

 Profondità massima del taglio: 125 mm/5imc

 Capacità del serbatoio del carburante: 0,9 l

 Dimensioni (HxPxL) mm: 430 x 267 x 775



# SEAFLOOR 350

La SEAFLOOR350 garantisce ottime prestazioni pur essendo leggera e maneggevole. Grazie al suo motore Honda GX200, sinonimo di affidabilità, taglia fino a 120 mm con estrema precisione, garantita dal passo corto e dal peso del serbatoio posto frontalmente al disco. Fornita con disco da Ø 350.

## TABELLA TECNICA









 Disco diamantato diametro 350 mm, foro 25,4 mm	 Serbatoio acqua da 12 Lt
 Profondità di taglio 120 mm	 Dimensioni (LxWxH)925x548x950
 Motore Honda GX200 4,1 kW - 5,5 CV	 Peso 68 kg
 Giri motore 3600 MIN -1	 A Norma CE
 Dotata di contaore	



# SEAFLOOR 450

La SEAFLOOR 450 permette una profondità di taglio di 170 mm. Equipaggiata col motore Honda GX 390, sinonimo di affidabilità, permette di lavorare con estrema precisione, data dal passo corto e al peso del serbatoio, posto appositamente sopra al disco.

## TABELLA TECNICA

 Disco diamantato diametro 450 mm, foro 25,4 mm	 Serbatoio acqua da 33 Lt
 Profondità di taglio 170 mm	 Dimensioni (LxWxH) 112x55x106
 Motore Honda GX390 8,7 kW -11,7 CV	 Peso 113 kg
 Giri motore 3600 MIN -1	 A Norma CE
 Dotata di contaore	



# SEAFLOOR 500

La SEAFLOOR 500, top di gamma, è quella maggiormente adatta ai lavori più difficili. Grazie al disco da 500 mm e al motore Honda GX-390 è in grado di tagliare fino a 190 mm. Ottima precisione di taglio e stabilità grazie al passo corto e al serbatoio posto sopra al disco. Fornita con disco da Ø 500.

## TABELLA TECNICA

 Disco diamantato diametro 500 mm, foro 25,4 mm	 Dotata di contaore
 Profondità di taglio 190 mm	 Serbatoio acqua da 33 Lt
 Motore Honda GX390 8,7Kw - 11,7 CV	 Dimensioni (LxWxH)118 x56x105
 Giri motore 3600 MIN <sup>-1</sup>	 Peso 110 Kg
 A Norma CE	



# SEAFLOOR 500 S

La nuova SEAFLOOR 500 S è stata sviluppata per soddisfare le richieste di coloro che necessitano di una tagliasuolo potente e affidabile ma, allo stesso tempo, più leggera e maneggevole di quelle già esistenti. È idonea al taglio di cemento e asfalto con profondità fino a 190 mm e presenta le stesse caratteristiche di SEAFLOOR 500 in termini di motorizzazione (motore Honda GX-390), pur avendo un peso ridotto a 105 Kg. Inoltre, un nuovo serbatoio dell'acqua a sgancio rapido facilita il rifornimento, che può essere effettuato senza dover mobilitare la macchina: un'importante configurazione, che risulta molto utile per l'utilizzo nei cantieri stradali dove spesso la zona di taglio è distante dalla cisterna per il rifornimento.

## TABELLA TECNICA

 Disco diamantato diametro 500 mm, foro 25,4 mm	 Serbatoio acqua da 20 Lt
 Profondità di taglio 190 mm	 Dimensioni (LxWxH) 110x53x95
 Motore Honda GX390 8,7 kW - 11,7 hp	 Peso 105 kg
 Giri motore 3600 MIN -1	 A Norma CE
 Dotata di contaore	



# SEAFLOOR 501

SEAFLOOR 501 è una tagliasuolo professionale a scoppio per il taglio dell'asfalto e del calcestruzzo. È dotata di motore Honda da 13 HP che garantisce in una sola passata tagli di spessore fino a 20 mm e con profondità massima di 180 mm, a seconda dell'utensile montato: un disco diamantato (Ø 500 mm, foro 25,4 mm), una mola a battentare, utensili per la realizzazione delle trincee per la posa della fibra ottica. L'acqua per il raffreddamento del disco diamantato, contenuta nel serbatoio da 30 litri, passa direttamente all'interno della flangia, ottimizzandone il consumo. SEAFLOOR 501 ottimizza anche l'uso dei costosi materiali di riempimento delle microtrincee una volta eseguite, grazie allo spessore del taglio contenuto in soli 15-16 millimetri. L'impugnatura antivibrazioni e la possibilità di regolazione continua di 180° facilitano il lavoro dell'operatore.

## TABELLA TECNICA

 Disco diamantato diametro 500 mm, foro 25,4 mm	 A Norma CE
 Profondità di taglio 180 mm	 Serbatoio acqua da 30 Lt
 Motore Honda GX390 8,7 Kw - 11,7 CV	 Dimensioni (LxWxH) 1040 x 585 x 910 mm
 Giri motore 2300 MIN <sup>-1</sup>	 Peso 105 kg



# SEAFLOOR 600

La SEAFLOOR600 è la macchina taglia suolo maggiormente adatta per la demolizione dei vecchi pavimenti industriali o il taglio della microtrincea per fibra ottica, grazie alla sua capacità di effettuare tagli profondi ed impegnativi fino a 220mm di profondità. Disponibile con avanzamento manuale (Kohler 25 HP). Ideale per lavorazioni di grandi superfici è dotata in tutte e due le versioni di discesa automatica del disco, conta ore e faro a led per illuminazione zona taglio.

## TABELLA TECNICA

 Disco diamantato diametro 600 mm	 Dotata di contaore
 Profondità di taglio 22 cm	 Avanzamento manuale
 Discesa del disco automatica	 Dimensioni (LxWxH) 158x76x130
 Motore Benzina Kohler 25 HP	 Peso 220 kg
 Giri motore 3000 MIN -1	 A Norma CE

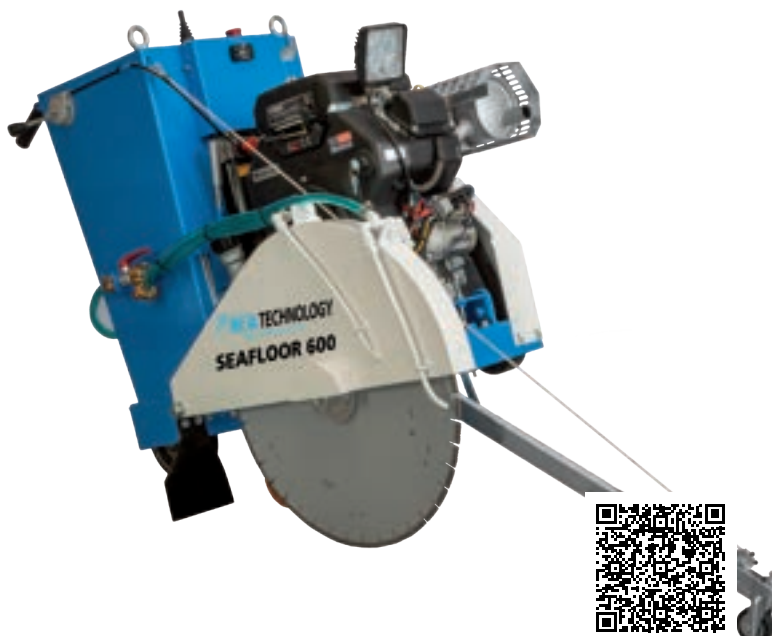

 Dotata di contaore

# SEAFLOOR 600 A

La SEAFLOOR600 A è la macchina taglia suolo maggiormente adatta per la demolizione dei vecchi pavimenti industriali o il taglio della microtrincea per fibra ottica, grazie alla sua capacità di effettuare tagli profondi ed impegnativi fino a 220mm di profondità. Disponibile con avanzamento automatico (Kohler 38 HP). Ideale per lavorazioni di grandi superfici è dotata in tutte e due le versioni di discesa automatica del disco, conta ore e faro a led per illuminazione zona taglio.

## TABELLA TECNICA

 Disco diamantato diametro 600 mm	 Dotata di contaore
 Profondità di taglio 22 cm	 Avanzamento automatico
 Discesa del disco automatica	 Dimensioni (LxWxH) 158x76x130
 Motore Benzina Kohler 38 HP	 Peso 250 kg
 Giri motore 3000 MIN -1	 A Norma CE



# SEAFLOOR 800 A

La SEAFLOOR800 A è la macchina taglia suolo maggiormente adatta per la demolizione dei vecchi pavimenti industriali o il taglio della microtrincea per fibra ottica, grazie alla sua capacità di effettuare tagli profondi ed impegnativi fino a 220mm di profondità. Disponibile con avanzamento automatico (Kohler 38 HP). Ideale per lavorazioni di grandi superfici è dotata in tutte e due le versioni di discesa automatica del disco, conta ore e faro a led per illuminazione zona taglio.

## TABELLA TECNICA

 Disco diamantato diametro 800 mm	 Dotata di contaore
 Profondità di taglio 31 cm	 Avanzamento automatico
 Discesa del disco automatica	 Dimensioni (LxWxH) 158x76x130
 Motore Benzina Kohler 38 HP	 Peso 250 kg
 Giri motore 3000 MIN -1	 A Norma CE



# SEAFLOOR 801 D

SEAFLOOR801D è la taglia giunti creata per condizioni di lavoro estremamente impegnative, dove impressiona per la sua potenza e compattezza. Dotata di motore diesel a 3 cilindri Perkins, sviluppa 18,4 kW / 25 CV ed una coppia elevata grazie alla quale può montare dischi di diametro fino a 1000 mm. È in grado di raggiungere profondità di taglio fino a 415 mm. Questa macchina ha una trazione idrostatica ed un baricentro basso, elementi che assicurano sempre un taglio veloce e preciso. Il carter può essere ribaltato verso l'alto per effettuare intersezioni ed esiste la possibilità di effettuare il taglio sia a destra che a sinistra spostando il disco in breve tempo.

## TABELLA TECNICA

 Disco diamantato ø 1000 mm foro 25,4 mm	 Possibilità di montaggio disco a sx e a dx
 Profondità di taglio 415 mm	 Dimensioni (LxPxH) 1300x840x1690mm
 Motore Perkins diesel 3-cilindrico 18,4 kW / 25 CV	 Peso 458 kg
 Avanzamento e regolazione profondità elettrico	 A norma CE





## SEAFLOOR 500 E

SEAFLOOR 500 E è la tagliasuolo ideale per eseguire lavori all'interno o in generale dove c'è l'esigenza di effettuare tagli senza emissioni inquinanti. L'avanzamento e la regolazione della profondità del disco semiautomatici tramite volantino permettono di effettuare tagli fino a 190 mm nella massima sicurezza e comodità. Il capiente serbatoio da 50 litri permette molte ore di lavoro senza interruzioni.

### TABELLA TECNICA

 Disco diamantato ø 500 mm, foro 25,4 mm	 Serbatoio acqua in lamiera da 50 Lt
 Prof. di taglio 190 mm con disco ø 500 mm	 Dimensioni (HxPxL) 1640x900x950
 Avanzamento e regolazione profondità semiautomatici con volantino	 Peso 102 kg
 Motore elettrico trifase 400V/50 Hz-4kW	 A Norma CE







## SEAFLOOR 801 E

SEAFLOOR801E è la tagliasuolo ideale per il taglio di ampie superfici, anche in ambienti chiusi grazie al potente motore elettrico.

Grazie all'utilizzo del disco del diametro massimo di 800mm, questa macchina permette di effettuare tagli fino a 320mm nella massima sicurezza.

La possibilità di convertire il taglio da sinistra a destra e di smontare il motore in pochi secondi, rendono questa tagliasuolo tra le più duttili sul mercato.

### TABELLA TECNICA

 Disco diamantato ø 800 mm, foro 25,4 mm + PIN	 Peso 155 kg
 Profondità di taglio 320 mm	 A Norma CE
 Motore elettrico trifase 400V/50 Hz-11kW	 Possibilità di montaggio disco a sx e a dx
 Dimensioni (HxPxL) 980x620x1080	











NOVITÀ



## SEAFLOOR1001 E/ES

La SEAFLOOR1001ES è la tagliasuolo ideale per il taglio di ampie superfici. Il potente motore elettrico da 15kW (22kW per il modello SEAFLOOR1001E) ed il disco da 1000mm, permettono tagli profondi fino a 420mm in tutta sicurezza e comodità, grazie all'avanzamento ed alla regolazione di profondità automatici. La possibilità di convertire il taglio da sinistra a destra e la ruota posteriore che poggia all'esterno dell'area di taglio, rendono possibile la rifilatura dei giunti senza alcun problema. La presenza del variatore di giri posto sul quadro di comando garantisce la velocità ottimale in base al diametro del disco utilizzato.

### TABELLA TECNICA

 Disco diamantato diametro 1000 mm, foro 25,4 mm	 Possibilità di montaggio disco a dx e a sx
 Profondità di taglio 420 mm	 Seafloor1001ES - Dimensioni (LxPxA) 1500x795x1350mm Seafloor1001E - Dimensioni (LxPxA) 1150x795x1350mm
 Seafloor1001ES - Motore elettrico 400V - 15kW Seafloor1001E - Motore elettrico 400V - 22kW	 Seafloor1001ES - Peso 369 kg Seafloor1001E - Peso 388 kg
 Avanzamento e regolazione profondità elettroidraulico	 A Norma CE



NOVITÀ









# ALTA FREQUENZA

## SEACUT 400A ad anello

SEACUT 400A è un mototroncatore ad anello che consente di effettuare tagli su calcestruzzo armato, muratura e pietre naturali fino a 300 mm di profondità. Grazie alla tecnologia dell'alta frequenza questa macchina è estremamente più leggera, potente e maneggevole di qualsiasi altro mototroncatore sia con motore termico che elettrico. L'innovativo sistema di irrigazione in tre punti permette all'anello diamantato prestazioni eccezionali di durata e velocità, garantendo un raffreddamento costante e uniforme. Il sistema di trascinamento a rulli ad alta resistenza è sinonimo di robustezza e facile manutenzione.

### TABELLA TECNICA









	U.M.	MONOFASE	TRIFASE
 <b>Voltaggio</b>	V	230	400
 <b>Potenza Max</b>	W	3700	6500
 <b>Potenza continua</b>	W	2700	4800
 <b>Profondità di taglio</b>	mm	300	300
 <b>Anello ø</b>	mm	400	400
 <b>Numero di giri</b>	1/min	2000	2000
 <b>Peso</b>	Kg	13,5	13,5



## SEACUT 400HF a disco

SEACUT 400HF è un mototroncatore a disco per tagli su calcestruzzo armato, muratura e pietre naturali fino a 165 mm di profondità. Grazie alla tecnologia dell'alta frequenza e alla flangia ridotta, SEACUT 400HF è il mototroncatore con disco di diametro da 400mm più performante sul mercato sia in termini di profondità massima che di velocità di taglio. Il peso ridotto garantisce estrema maneggevolezza. Tra i dischi utilizzabili, vi è il Laser Cinque, che permette all'operatore di tagliare cemento armato, ferro, acciaio, legno, plastica ed altri materiali con notevole velocità e, ovviamente, in sicurezza.

### TABELLA TECNICA









	U.M.	MONOFASE	TRIFASE
 <b>Voltaggio</b>	V	230	400
 <b>Potenza Max</b>	W	3700	6500
 <b>Potenza continua</b>	W	2700	4800
 <b>Profondità di taglio</b>	mm	165	165
 <b>Anello ø</b>	mm	400	400
 <b>Foro mandrino</b>	mm	25,4	25,4
 <b>Numero di giri</b>	1/min	2500	2500
 <b>Peso</b>	Kg	9,4	9,4



## SEACUT 450S a binario

SEACUT 450S è una sega diamantata a binario per tagli su calcestruzzo armato e su muratura, fino a 165 mm di profondità. Raggiunge i 1850 giri/min sia in monofase che in trifase, erogando una potenza massima di 3700 W in monofase e di 6500 W in trifase. Si utilizza con uno o più binari di guida della lunghezza di 2,18 m., che garantiscono un taglio preciso in totale sicurezza. SEACUT 450 S è certamente un sistema di taglio molto duttile, che può essere utilizzato, ad esempio, per aperture di porte e finestre piuttosto che per la rimozione o rifilatura di pareti.

TABELLA TECNICA









	U.M.	MONOFASE	TRIFASE
 <b>Voltaggio</b>	V	230	400
 <b>Potenza Max</b>	W	3700	6500
 <b>Potenza continua</b>	W	2800	4800
 <b>Profondità di taglio</b>	mm	165	165
 <b>Disco diametro ø</b>	mm	450	450
 <b>Foro mandrino</b>	mm	20	20
 <b>Numero di giri</b>	1/min	2500	2500
 <b>Peso</b>	Kg	9,8	9,8



## SEACUT 500S a binario

SEACUT 500S è una sega diamantata a binario per tagli su calcestruzzo armato e su muratura, fino a 210 mm di profondità. Raggiunge i 1850 giri/min sia in monofase che in trifase, erogando una potenza massima di 3700 W in monofase e di 6500 W in trifase. Si utilizza con uno o più binari di guida della lunghezza di 2,18 m., che garantiscono un taglio preciso in totale sicurezza. SEACUT 500S è certamente un sistema di taglio molto duttile, che può essere utilizzato, ad esempio, per aperture di porte e finestre piuttosto che per la rimozione o rifilatura di pareti.

TABELLA TECNICA







	U.M.	MONOFASE	TRIFASE
 <b>Voltaggio</b>	V	230	400
 <b>Potenza Max</b>	W	3700	6500
 <b>Potenza continua</b>	W	2700	4800
 <b>Profondità di taglio</b>	mm	210	210
 <b>Disco diametro ø</b>	mm	500	500
 <b>Foro mandrino</b>	mm	20	20
 <b>Numero di giri</b>	1/min	1850	1850
 <b>Peso</b>	Kg	12,5	12,5



## SEASAW 40

SEASAW40 è una sega a catena in grado di tagliare cemento armato, muratura e pietre naturali fino a 400 mm di profondità. Le sue prestazioni sono paragonabili a quelle erogate da sistemi di taglio come ad esempio macchine tagliamuri che utilizzano dischi diamantati con diametro fino a 1200 mm. Tuttavia, rispetto a questi tradizionali sistemi, SEASAW 40 è molto più maneggevole e necessita di un fabbisogno energivoro notevolmente ridotto rendendosi adatta ad essere utilizzata da chiunque in sicurezza. La catena diamantata in dotazione garantisce un ottimo compromesso tra velocità di taglio e durabilità, anche sui materiali più difficili.

TABELLA TECNICA

	U.M.	MONOFASE	TRIFASE
 <b>Voltaggio</b>	V	230	400
 <b>Potenza Max</b>	W	3700	6500
 <b>Potenza continua</b>	W	2700	4800
 <b>Profondità di taglio</b>	mm	405	405
 <b>Lunghezza barra</b>	mm	400	400
 <b>Numero di giri</b>	1/min	5500	5500
 <b>Peso</b>	Kg	9,8	9,8



# SEADRILL 3700HF

SEADRILL 3700HF è un carotatore manuale per carotaggio ad acqua su calcestruzzo armato, muratura e pietre naturali. È dotato di attacco esterno 1"1/4 ed interno 1/2 Gas e predisposto per il montaggio su colonna. Grazie all'elevato numero di giri/min che raggiunge (600, 1400 o 2900 a seconda della velocità motore impostata) è indicato per forature dal diametro 20 al diametro 150 mm. La tecnologia ad alta frequenza rende SEADRILL 3700 HF il motore per carotaggio più potente sul mercato in relazione alle ridotte dimensioni.



## TABELLA TECNICA

	U.M.	MONOFASE	TRIFASE
<b>Voltaggio</b>	V	230	400
<b>Potenza Max</b>	W	3700	6500
<b>Potenza continua</b>	W	2700	4800
<b>Collare ø</b>	mm	60	60
<b>Lungh. Totale</b>	mm	375	375
<b>Peso</b>	Kg	6,2	6,2
<b>Dotato di 3 velocità motore selezionabili meccanicamente:</b> 1 - 630 giri/min 2 - 1400 giri/min 3 - 2900 giri/min			

# SEADRILL 3700HFRIG

SEADRILL 3700HFRIG è un motore ad alta frequenza adatto al carotaggio ad acqua su colonna per forature su calcestruzzo armato, muratura e pietre naturali. Grazie all'elevato numero di giri/min che raggiunge (600, 1400 o 2900 a seconda della velocità motore impostata) è indicato per forature dal diametro 20 al diametro 150 mm. Può essere montato sia sulla colonna in alluminio STAND 200 che sulla colonna in acciaio PSTAND 250. La tecnologia ad alta frequenza rende SEADRILL 3700HFRIG il motore per carotaggio più potente sul mercato in relazione alle ridotte dimensioni.



## TABELLA TECNICA

	U.M.	MONOFASE	TRIFASE
<b>Voltaggio</b>	V	230	400
<b>Potenza Max</b>	W	3700	6500
<b>Potenza continua</b>	W	2700	4800
<b>Collare ø</b>	mm	60	60
<b>Lungh. Totale</b>	mm	375	375
<b>Peso</b>	Kg	6,2	6,2
<b>Dotato di 3 velocità motore selezionabili meccanicamente:</b> 1 - 630 giri/min 2 - 1400 giri/min 3 - 2900 giri/min			

# SEACUT 400HF6D

Il convertitore di frequenza SEACUT400HF6D raffreddato ad acqua, può controllare autonomamente tutte le macchine ad alta frequenza della gamma di SEA Technology, ad esclusione della tagliamuri SEACUT 900S. Tramite la spina appositamente codificata, i diversi dispositivi vengono riconosciuti dal convertitore e ad essi vengono applicate le impostazioni personalizzate. Il convertitore di frequenza può funzionare sia in versione monofase che trifase, qualunque sia la disponibilità elettrica del cantiere. La potenza massima è 230V - 3700W e 400V - 6500W. I segnali di stato e di errore sono indicati all'utente tramite un display montato direttamente sul convertitore di frequenza.



## TABELLA TECNICA

	U.M.	MONOFASE	TRIFASE
<b>Voltaggio</b>	V	230	400
<b>Potenza Max</b>	W	3700	6500
<b>Peso</b>	kg	6	6

Dotato di display con riconoscimento della macchina utilizzata



# SEACUT 900S

SEACUT 900S è una macchina tagliamuri ad alta frequenza con scorrimento su binario, adatta al taglio del cemento armato, pietra e mattone. Consente tagli con profondità massima di 390 mm. Il motore ad alta frequenza è raffreddato ad acqua, con alimentazione trifase e una potenza in continuo di 14 Kw. Grazie al pratico telecomando wireless è possibile utilizzare la macchina in piena sicurezza. SEACUT 900S viene fornita di pratico trolley per trasportare agilmente tutto il kit:  
1 sega murale SEACUT 900S, 1 convertitore di frequenza SEACUT 900FU15D, 1 carter ø 750mm , 1 guida da 2,18m, 2 stafe di fissaggio, 2 stop di fine corsa, 1 wireless controller, 1 trolley porta kit.

## TABELLA TECNICA



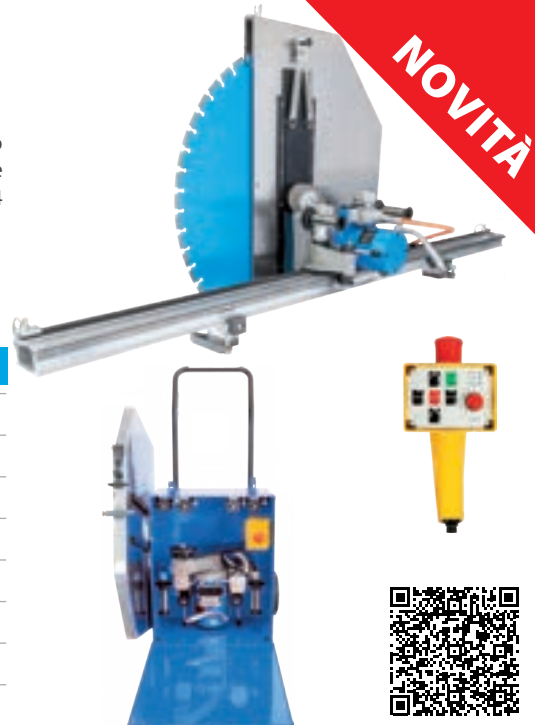

	U.M.	TRIFASE
 <b>Voltaggio</b>	V	400
 <b>Potenza Max</b>	kW	14
 <b>Disco in partenza Ø</b>	mm	750
 <b>Disco massimo utilizzabile Ø</b>	mm	914
 <b>Foro del disco Ø</b>	mm	25,4
 <b>Profondità massima</b>	mm	390
 <b>Peso testa con motore e carter</b>	Kg	37,5



# SEACUT 900FU15D

Il convertitore di frequenza SEACUT 900FU15D raffreddato ad acqua, può controllare autonomamente tutte le macchine ad alta frequenza della gamma di SEA Technology, inclusa la tagliamuri SEACUT 900S. Tramite la spina appositamente codificata, i diversi dispositivi vengono riconosciuti dal convertitore e ad essi vengono applicate le impostazioni personalizzate. Il convertitore di frequenza è trifase, con potenza massima 15.000W. I segnali di stato e di errore sono indicati all'utente tramite un display montato direttamente sul convertitore di frequenza.

## TABELLA TECNICA

	U.M.	TRIFASE
 <b>Voltaggio</b>	V	400
 <b>Potenza utile</b>	W	15000
 <b>Frequenza output</b>	Hz	100 - 980
 <b>Peso</b>	kg	6

Dotato di display con riconoscimento della macchina utilizzata



# CORONE DIAMANTATE AD ACQUA



## CORONA TRE 450

Corona diamantata saldata al laser, top di gamma per uso ad acqua su carotatrici a colonna con innesto al motore di 1"1/4 maschio. La spiralatura consente di velocizzare sensibilmente il tempo di foratura, agevolando la fuoriuscita dalla sede del foro del materiale d'asporto che tende a farla bloccare durante l'utilizzo. È l'ideale per gli utenti professionali che non vogliono sorprese sul cantiere e che ricercano sempre il massimo delle prestazioni. Su richiesta è possibile realizzare la riguarnitura delle corone, ma esclusivamente con sistema di saldobrasatura.

### TABELLA TECNICA

cemento stagionato, laterizi, tegole, calcestruzzo armato	★★★★★	<b>SUPER</b>
refrattari, graniti, pietre naturali, porfidi, arenaria, piastre ghiaino	★★★★	<b>OTTIMO</b>
	★★★	<b>BUONO</b>
	★★	<b>MEDIO</b>
monocottura, bicottura, cemento fresco, asfalto	★	<b>SUFFICIENTE</b>
marmi, gres porcellanato, klinker		<b>INADATTO</b>

### ACCIAIO SPIRALATO



PER USO AD ACQUA



ATTACCO 1"1/4 F



LUNGHEZZA 450 MM

### DISPONIBILE Ø

12 - 14 - 15 - 16 - 18 - 20 - 21 - 22 - 24  
25 - 26 - 28 - 30 - 31 - 35 - 41 - 45 - 51  
56 - 61 - 66 - 71 - 76 - 81 - 86 - 91 - 101  
107 - 111 - 121 - 127 - 131 - 141 - 151  
161 - 171 - 181 - 205 - 215 - 225 - 250  
300 - 350 - 400 - 450 - 500

Dal ø 12 al ø 132 disponibile anche con attacco 1/2 gas



# CORONA TRE 450 1/2 Gas

Corona diamantata saldata al laser, top di gamma per uso ad acqua su carotatrici a colonna con innesto al motore di 1/2 Gas. La spiratura consente di velocizzare sensibilmente il tempo di foratura, agevolando la fuoriuscita dalla sede del foro del materiale d'asporto che tende a farla bloccare durante l'utilizzo. È l'ideale per gli utenti professionali che non vogliono sorprese sul cantiere e che ricercano sempre il massimo delle prestazioni. Su richiesta è possibile realizzare la riguarnitura delle corone, ma esclusivamente con sistema di saldobrasatura.

## TABELLA TECNICA

cemento stagionato, laterizi, tegole, calcestruzzo armato		<b>SUPER</b>
		<b>OTTIMO</b>
refrattari, graniti, pietre naturali, porfidi, arenaria, piastre ghiaino		<b>BUONO</b>
		<b>MEDIO</b>
monocottura, bicottura, cemento fresco, asfalto		<b>SUFFICIENTE</b>
marmi, gres porcellanato, klinker		<b>INADATTO</b>



PER USO AD ACQUA



ATTACCO 1/2 GAS



LUNGHEZZA 450 MM

**DISPONIBILE Ø**  
12 - 14 - 15 - 16 - 18 - 20 - 21 - 22 - 24 - 25 - 26 - 28 - 32 - 35 - 38 - 42 - 45 - 52 - 56 - 62 - 66 - 72 - 76 - 82 - 86 - 92 - 102 - 112 - 122 - 132



# CORONA DUE 450

Di concezione tradizionale ma con segmenti saldati al laser, questa corona ha le stesse caratteristiche di taglieria della CORONA TRE 450, ma con una velocità di foratura meno performante a causa della mancanza della spirale. È particolarmente adatta alla clientela che ricerca un ottimo prodotto, ben protetti dal rischio di rotture dei segmenti grazie alla saldatura al laser. Su richiesta è possibile realizzare la riguarnitura delle corone, ma esclusivamente con sistema di saldobrasatura.

## TABELLA TECNICA

cemento stagionato, laterizi, tegole, calcestruzzo armato		<b>SUPER</b>
		<b>OTTIMO</b>
arenaria, piastre ghiaino		<b>BUONO</b>
graniti, pietre naturali, porfidi		<b>MEDIO</b>
monocottura, bicottura, cemento fresco, asfalto		<b>SUFFICIENTE</b>
marmi, gres porcellanato, klinker		<b>INADATTO</b>



PER USO AD ACQUA



ATTACCO 1"1/4 F



LUNGHEZZA 450 MM

**DISPONIBILE Ø**  
31 - 35 - 41 - 45 - 51 - 56 - 61 - 66 - 71 - 76 - 81 - 86 - 91 - 101 - 107 - 111 - 121 - 127 - 131 - 141 - 151 - 161 - 171 - 181 - 205 - 225 - 250 - 260 - 272 - 300 - 350 - 400\* - 450\* - 500\* - 550\* - 600\* - 700\* - 800\* - 900\* - 1000\*

\* saldobrasato



# CORONA DUE 450 SALDOBRASATO

Di concezione tradizionale ma con segmenti saldobrasati, questa corona ha le stesse caratteristiche di taglieria della CORONA TRE 450, ma con una velocità di foratura meno performante a causa della mancanza della spirale. Su richiesta è possibile realizzare la riguarnitura delle corone.

## TABELLA TECNICA

cemento stagionato, laterizi, tegole, calcestruzzo armato		<b>SUPER</b>
		<b>OTTIMO</b>
arenaria, piastre ghiaino		<b>BUONO</b>
graniti, pietre naturali, porfidi		<b>MEDIO</b>
monocottura, bicottura, cemento fresco, asfalto		<b>SUFFICIENTE</b>
marmi, gres porcellanato, klinker		<b>INADATTO</b>

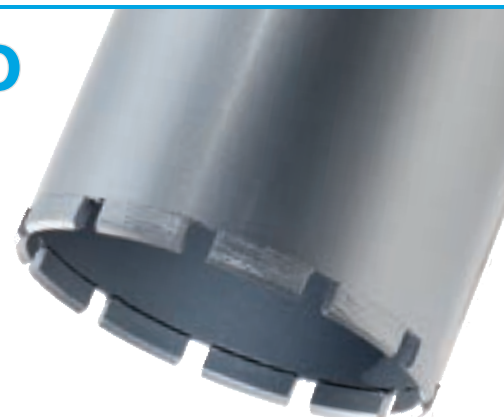

PER USO AD ACQUA



ATTACCO 1"1/4 F



LUNGHEZZA 450 MM

**DISPONIBILE Ø**  
400 - 450 - 500 - 550 - 600 - 700 - 800 - 900 - 1000

saldobrasato



# CORONA UNO 450

La CORONA UNO 450 è stata appositamente creata per l'utente professionale che si occupa di demolizione controllata. La composizione del segmento diamantato garantisce un'alta resa unita ad una buona velocità di taglio. La saldatura al laser ne aumenta la sicurezza. Questa corona può essere usata anche su macchine trifase di elevata potenza.



TABELLA TECNICA	
cemento stagionato, laterizi, tegole, calcestruzzo armato	<b>SUPER</b>
arenaria, piastre ghiaino	<b>OTTIMO</b>
graniti, pietre naturali, porfidi	<b>BUONO</b>
monocottura, bicottura, cemento fresco, asfalto	<b>MEDIO</b>
marmi, gres porcellanato, klinker	<b>SUFFICIENTE</b>
	<b>INADATTO</b>



PER USO  
AD ACQUA



ATTACCO  
1"1/4 F



LUNGHEZZA  
450 MM

**DISPONIBILE Ø**  
31 - 35 - 41 - 45 - 51 - 56 - 61 - 66 -  
71 - 76 - 81 - 86 - 91 - 101 - 107 - 111  
- 121 - 127 - 131 - 141 - 151 - 161 -  
171 - 181 - 205 - 225 - 250 - 300



## CAROTAGGIO CONTINUO

Questa linea di corone diamantate è adatta per fori di profondità superiore ai 2 mt. Non essendo possibile estrarre dal muro la carota di risulta, come per i carotaggi tradizionali, questo sistema permette la realizzazione del foro avvitando le prolunghe una all'altra mantenendo la carota all'interno della corona. A richiesta possono essere fornite con estrattori e stabilizzatori per le corone in modo da evitarne la deviazione del percorso. L'utensile è disponibile in tre varianti: Corona Impregnata, Incastonata o Policristallino e tutte possono essere ordinate per utilizzo ad acqua o ad aria compressa. SEA Technology consiglia di rivolgersi al proprio tecnico aziendale per una consulenza preventiva essendo un sistema di carotaggio ad alto tasso tecnico.



PER USO  
AD ACQUA



ATTACCO  
1"1/4 F



LUNGHEZZA  
50 mt

TABELLA TECNICA	
<b>CORONE IMPREGNATE</b>	
Adate per forare: Graniti - Porfidi - Pietra - Calcestruzzo - Calcestruzzo Armato - Calcestruzzo Molto Armato	
<b>MOD.</b>	<b>MATERIALE</b>
<b>Mx1</b>	Per materiali teneri
<b>Mx3</b>	Per materiali medi, ad es. calcestruzzo armato
<b>Mx4</b>	Per materiali medio duri, ad es. calcestruzzo molto armato
<b>Mx5</b>	Per materiali duri, ad es. graniti
<b>CORONE INCASTONATE</b>	
Adate per forare: Mattone Forato - Mattone Pieno - Calcestruzzo Non Armato - Marmo - Argilla - Arenaria - Materiali Calcarei	
<b>CORONE POLICRISTALLINO</b>	
Adate per forare: Mattone Forato - Mattone Pieno - Tufo Calce - Gesso	



## CAROTAGGIO CONTINUO VELOCE

Questa linea di corone diamantate è adatta per carotaggi di profondità compresa tra 1 e 6 mt e diametro max 127 mm. A differenza del carotaggio continuo tradizionale, il carotaggio continuo veloce presenta pesi notevolmente ridotti, grazie allo spessore dell'acciaio paragonabile ad una classica corona diamantata. Per lo stesso motivo è possibile utilizzare carotatrici con raffreddamento ad acqua tradizionali, con potenza compresa tra 2600 e 4200 W. Rispetto al carotaggio tradizionale questo sistema permette la realizzazione del foro avvitando le prolunghe una all'altra mantenendo la carota all'interno della corona.



PER USO  
AD ACQUA



ATTACCO  
1"1/4 F



LUNGHEZZA  
6 mt

TABELLA TECNICA	
<b>CORONE IMPREGNATE</b>	
Adate per forare: Graniti - Porfidi - Pietra - Calcestruzzo - Calcestruzzo Armato - Calcestruzzo Molto Armato	









# CORONE DIAMANTATE A SECCO

## CORONA TRE 300 ASPIRAZIONE

Corona per forature a secco con sistema di aspirazione polveri. Anche questo modello, così come tutti gli altri della gamma a secco, è stato sviluppato per la foratura del cemento armato senza acqua. Per il montaggio su carotatori manuali, necessita della testa rotante (vedi pagina accessori). La lunghezza utile di foratura è di 300 mm, la lunghezza complessiva, attacco compreso, è di 370 mm. In caso di necessità può essere utilizzata ad acqua su carotatrici con attacco diretto da 1"1/4 maschio.

### TABELLA TECNICA

cemento stagionato, laterizi, tegole, calcestruzzo armato		<b>SUPER</b>
		<b>OTTIMO</b>
graniti, pietre naturali, porfidi		<b>BUONO</b>
refrattari		<b>MEDIO</b>
arenaria, piastre ghiaino, monocottura, bicottura, cemento fresco, asfalto		<b>SUFFICIENTE</b>
marmi, gres porcellanato, klinker		<b>INADATTO</b>

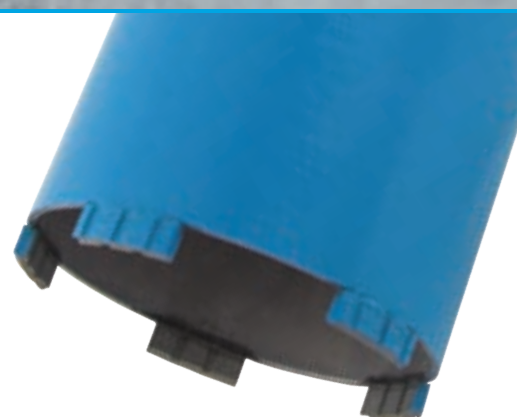

PER USO A SECCO



ATTACCO 1"1/4 F



LUNGHEZZA 300 MM (ø 182 e ø 205 L. 200 mm)

### DISPONIBILE Ø

32\* - 37\* - 42\* - 52\* - 57 - 62 - 68  
72 - 82 - 92 - 102 - 107 - 112 - 122  
127 - 132 - 142 - 152 - 162 - 182 -  
205 - 225 - 250





\* Disponibile anche con attacco 1/2 gas L.300 mm



## CORONA TRE 150

Il corpo conico, la spirale ed il design del segmento rendono unica questa corona diamantata e insuperabile a livello di prestazioni. Al top della gamma, è l'ideale per gli utenti professionali che non accettano compromessi: taglia tutto, ferro compreso, ad una velocità mai provata prima. Il corpo conico diminuisce gli attriti laterali e aumenta la velocità della foratura, coadiuvato dalla spirale che scarica il materiale d'asporto ed evita i bloccaggi della corona. **Il design e la composizione del segmento diamantato sono stati sviluppati per il carotaggio del cemento armato a secco.**

### TABELLA TECNICA

cemento stagionato, laterizi, tegole, calcestruzzo armato		<b>SUPER</b>
		<b>OTTIMO</b>
graniti, pietre naturali, porfidi		<b>BUONO</b>
refrattari		<b>MEDIO</b>
arenaria, piastre ghiaino, monocottura, bicottura, cemento fresco, asfalto		<b>SUFFICIENTE</b>
marmi, gres porcellanato, klinker		<b>INADATTO</b>

### ACCIAIO SPIRALATO



PER USO A SECCO



ATTACCO M16 F



LUNGHEZZA 150 MM

### DISPONIBILE Ø

32 - 37 - 42 - 52 - 57 - 62 - 68 - 72 - 82  
92 - 102 - 107 - 112 - 122 - 127 - 132  
- 142 - 152 - 162 - 182 - 205 - 225  
- 250



# CORONA DUE 150

Corona prodotta con standard tradizionali, anch'essa però idonea al taglio del cemento armato a secco. Rispetto alla CORONA TRE 150 è meno performante in termini di velocità di foratura, è più adatta ad un pubblico che non fa un uso intensivo della corona (ad esempio le imprese edili) che apprezzerà al contrario l'ottimo rapporto qualità/prezzo.



TABELLA TECNICA		
cemento stagionato, laterizi, tegole		<b>SUPER</b>
		<b>OTTIMO</b>
calcestruzzo armato		<b>BUONO</b>
refrattari, graniti, pietre naturali, porfidi, arenaria, piastre ghiaino		<b>MEDIO</b>
monocottura, bicottura, cemento fresco, asfalto		<b>SUFFICIENTE</b>
marmi, gres porcellanato, klinker		<b>INADATTO</b>

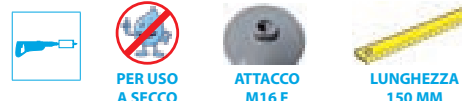

**DISPONIBILE Ø**  
 32 - 37 - 42 - 52 - 57 - 62 - 68 - 72 - 82 - 92  
 102 - 107 - 112 - 122 - 127 - 132 - 142  
 152 - 162 - 182 - 205



# CORONA DUE 45 GRES

Il foretto "CORONA DUE 45 GRES" è stato ideato per il carotaggio a secco dei materiali più duri come gres porcellanato, klinker e granito. L'attacco M14 lo rende duttile in quanto può essere montato su qualsiasi smerigliatrice.



TABELLA TECNICA		
gres porcellanato		<b>SUPER</b>
		<b>OTTIMO</b>
		<b>BUONO</b>
		<b>MEDIO</b>
		<b>SUFFICIENTE</b>
		<b>INADATTO</b>

**DISPONIBILE Ø**  
 6 - 8 - 10 - 12 - 14  
 attacco cilindrico



**DISPONIBILE Ø**  
 6 - 8 - 10 - 12 - 14 - 16 - 20  
 25 - 30 - 35 - 40 - 45 - 50 - 55  
 60 - 70 - 80 - 90 - 100  
 attacco M14



# MACCHINE EDILI CAROTAGGIO

## SEADRILL 1800

Il SEADRILL 1800, grazie alle sue performance, è leader indiscusso nel carotaggio a secco. Caratteristiche uniche come grande potenza, micro percussione e doppia frizione, concentrate in un'unica macchina permettono al SEADRILL 1800 di utilizzare in tutta sicurezza foretti fino al diametro 205 mm, anche nel cemento armato e con aspirazione delle polveri, grazie al montaggio dell'apposito kit.



### TABELLA TECNICA

Potenza assorbita: 1800 W - 230 V

Velocità: 1650 giri/min.

Peso 5,8 kg

Diametro max di foratura: 205 mm

Frizione Meccanica e Frizione Elettronica

A Norma CE

Micropercussione: 36000 colpi/min. da 0,1 joule

Fornito con valigetta portacarotatore e accessori



## SEADRILL 1600A

Il SEADRILL 1600A, grazie alle sue performance, è leader indiscusso nel tassellaggio. Grazie all'elevato numero di giri che è in grado di sviluppare (9000 g/m) e al suo peso ridotto è in grado di effettuare carotaggi fino al diametro 60 mm ad una velocità eccezionale, anche su calcestruzzo fortemente armato. Il SEADRILL 1600 A è predisposto per il montaggio sulla colonna SEASTAND 200.



### TABELLA TECNICA

Potenza assorbita: 1600 W - 230 V

Velocità: 9000 giri/min.

Peso 6 kg

Diametro max di foratura: 60 mm

Interruttore prcd integrato

A Norma CE

Attacco 1"1/4 + 1/2Gas

Fornito con valigetta portacarotatore e accessori



# SEADRILL 2000A

Il SEADRILL 2000A è un carotatore che fa della duttilità il suo punto di forza. Ottimo per il carotaggio manuale anche su cemento armato con corone con attacco M16 attraverso l'apposito adattatore, è altresì un potente carotatore a umido grazie all'attacco 1/2 gas e 1"1/4 e alla predisposizione per il montaggio a colonna. È il carotaggio a umido con piccoli diametri però il suo vero punto di forza, grazie al numero elevato di giri, ben 2520, che riesce a raggiungere. Applicando l'apposito kit aspirazione permette inoltre l'utilizzo delle CORONE DUE 300.



## TABELLA TECNICA

Potenza assorbita: 2000 W - 230 V
Diametro max di foratura: 160 mm
Attacco 1"1/4 + 1/2 Gas

3 Velocità motore selezionabili meccanicamente. 1 - 540 giri/min. 2 - 1200 giri/min. 3 - 2520 giri/min.
Interruttore prcd integrato

Fornito con valigetta portacarotatore e accessori
Peso 7 kg
A Norma CE



# SEADRILL 2000

Il SEADRILL 2000, grazie alle sue peculiarità, è leader indiscusso nel carotaggio a secco con aspirazione delle polveri. Dotato di un potente motore da 2000 W e micropercussione, il SEADRILL 2000 permette carotaggi fino a 205 mm di diametro, anche su cemento armato, sia manualmente che su colonna. Il peso ridotto e le dimensioni contenute rendono agevole e sicuro qualsiasi tipo di carotaggio. Per un corretto utilizzo del SEADRILL 2000 si consiglia il pistone di centraggio.



NOVITÀ

## TABELLA TECNICA

Potenza assorbita: 2000W - 230V
Diametro max di foratura: 205mm
Attacco 1"1/4 + 1/2 gas

2 Velocità motore selezionabili meccanicamente. 1 - 900 giri/min. 2 - 2000 giri/min.
Giri sotto carico: 540 / 1200

Fornito con valigetta portacarotatore e accessori
Peso 5 kg



# SEADRILL 200 ASP

La SEADRILL 200ASP, ottenuta dal montaggio del SEADRILL 2000 sulla colonna SEASTAND 200, è un sistema di carotaggio con aspirazione fino al diametro 250 mm. Si distingue per la sua versatilità grazie al favorevole rapporto peso/potenza e per la possibilità di essere fissata sia tramite l'apposito tassello in dotazione sia attraverso fissaggio sottovuoto per il quale è già predisposta. È possibile effettuare carotaggi inclinati di 45°. Base in acciaio di dimensioni ridotte per essere posizionata più agilmente.



NOVITÀ

## TABELLA TECNICA

Motore: SEADRILL 2000
Attacco 1"1/4 + 1/2 gas
Adatto per forature max di 250 mm
Corsa utile: 510mm Altezza colonna: 850mm
Sgancio rapido del motore

Cremagliera e colonna in un'unica fusione
Basamento in acciaio
Inclinabile a 45°
Peso colonna: 11,5 kg Peso motore: 5 kg
A norma CE







# SEADRILL 200

La SEADRILL 200, ottenuta dal montaggio del SEADRILL 2000A sulla COLONNA SEASTAND 200, è un sistema di carotaggio per forature fino a 205 mm. Si distingue per la sua versatilità grazie al favorevole rapporto peso/potenza e per la possibilità di essere fissata sia tramite l'apposito tassello in dotazione sia attraverso fissaggio sottovuoto per il quale è già predisposta. È possibile effettuare carotaggi inclinati di 45°.

Base in acciaio di dimensioni ridotte per essere posizionata più agilmente.

## TABELLA TECNICA

 Motore: SEADRILL 2000A	 Cremagliera e colonna in un'unica fusione
 Attacco: 1"1/4 e 1/2 Gas	 Basamento in acciaio
 Adatto per forature max di 205 mm	 Inclicabile a 45°
 Corsa utile: 510 mm Altezza colonna: 850 mm	 Peso colonna: 11,5 kg Peso motore: 7,3 kg
 Sgancio rapido del motore	 A Norma CE





# SEADRILL 250

La SEADRILL 250, composta dal motore SEM26 e dalla COLONNA SEASTAND 250, è in grado di effettuare carotaggi fino a 250 mm in tutta sicurezza. Si distingue per la semplicità d'uso grazie allo sgancio rapido del motore e alla facilità di trasporto tramite le ruote in dotazione. Il fissaggio è effettuabile con tassello o a depressione tramite pompa del vuoto. Con la SEADRILL 250 è possibile inoltre effettuare carotaggi inclinati fino ad un massimo di 45°.

Base in acciaio di dimensioni ridotte per essere posizionata più agilmente.

## TABELLA TECNICA

 Ad acqua con motore da 2600 W - 230 V	 Sgancio rapido del motore
 3 Velocità motore selezionabili meccanicamente. 1 - 550 giri/min. 2 - 1070 giri/min. 3 - 1630 giri/min.	 Basamento in acciaio
 Attacco: 1"1/4 e 1/2 Gas	 Inclicabile a 45°
 Adatto per forature max di 250 mm	 Peso colonna: 13 kg
 Corsa utile: 580 mm Altezza colonna: 900 mm	 Peso motore: 11,9 kg

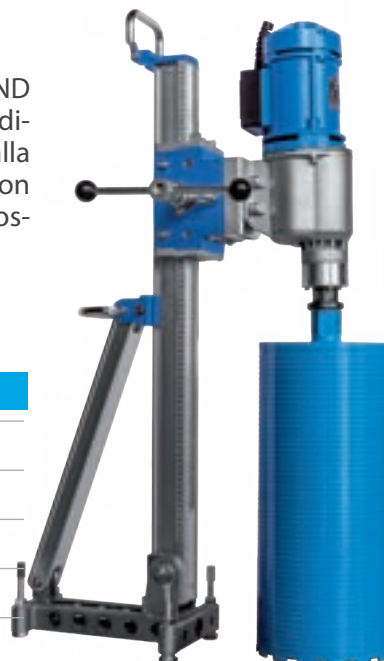

# SEADRILL 300

Composta dalla COLONNA SEASTAND 300 e dal motore SEM 32, la SEADRILL 300 permette, montando l'apposito distanziale in dotazione, di effettuare carotaggi fino al diametro 300 mantenendo le stesse caratteristiche tecniche della SEADRILL 250. L'altezza maggiore della colonna e l'inclinazione fino a 45° la rendono ideale per il carotaggio continuo.

## TABELLA TECNICA

 Ad acqua con motore da 3200 W - 230 V	 Sgancio rapido del motore
 3 Velocità motore selezionabili meccanicamente. 1 - 420 giri/min. 2 - 820 giri/min. 3 - 1250 giri/min.	 Ruote in dotazione
 Attacco: 1"1/4	 Inclicabile a 45°
 Adatto per forature max di 300 mm	 Peso colonna: 18 kg
 Corsa utile: 800 mm Altezza colonna: 1245 mm	 Peso motore: 11,9 kg



# SEADRILL 350

La SEADRILL 350 è la carotatrice adatta per forature fino al diametro 350. La COLONNA SEASTAND 400 sfrutta appieno la grande coppia del motore SEM 32 grazie al quale è possibile eseguire molteplici carotaggi di grandi dimensioni senza nessuna difficoltà. Permette fori inclinati di 45°.



## TABELLA TECNICA

Ad acqua con motore da 3200 W - 230 V	Sgancio rapido del motore
3 Velocità motore selezionabili meccanicamente. 1 - 420 giri/min. 2 - 820 giri/min. 3 - 1250 giri/min.	Ruote in dotazione
Attacco: 1"1/4	Inclicabile a 45°
Adatto per forature max di 350 mm	Peso colonna: 19 kg Peso motore: 11,9 kg
Corsa utile: 500 mm Altezza colonna: 980 mm	

# SEADRILL 400

La SEADRILL 400 è la più grande carotatrice della gamma seadrill adatta per forature fino al diametro 400. Il sistema composto dalla COLONNA SEASTAND 400 e dal motore trifase SEM42 è stato ideato appositamente per effettuare carotaggi di diametri importanti in larga serie. Infatti il motore è studiato per resistere a sforzi prolungati come ad esempio carotaggi continui. Come la SEADRILL 350 permette carotaggi inclinati di 45°.



## TABELLA TECNICA

Ad acqua con motore da 3900 W - 400 V	Sgancio rapido del motore
3 Velocità motore selezionabili meccanicamente. 1 - 160 giri/min. 2 - 340 giri/min. 3 - 510 giri/min.	Ruote in dotazione
Attacco: 1"1/4	Inclicabile a 45°
Adatto per forature max di 400 mm	Peso colonna: 19 kg Peso motore: 19 kg
Corsa utile: 500 mm	

# SEACORE 200

La SEACORE 200 è composta dalla colonna professionale PSTAND 200, già dotata di sistema di fissaggio sottovuoto, e dal carotatore ad acqua SEADRILL 2000A. Questa serie di carotatrici si distingue dalla gamma SEADRILL per le caratteristiche delle colonne costruite per un uso altamente professionale. Il materiale usato, la precisione e la robustezza di tutti i componenti, ma soprattutto la maniacale attenzione le rende perfette per chi fa del carotaggio il proprio lavoro. Da notare l'acciaio spesso 3 mm con cui sono costruite, la cremagliera posta nel lato opposto al motore per mantenerla pulita durante l'uso ed i cuscinetti in acciaio del carrello motore con disegno brevettato per una maggior durata. Permette fori inclinati di 80°, fino al diametro massimo di 181 mm.

NOVITÀ



## TABELLA TECNICA

Motore: SEADRILL2000A	Inclicabile a 80°
Attacco: 1"1/4 e 1/2 Gas	Peso colonna: 9,5 kg Peso motore: 7 kg
Adatto per forature max di 181 mm	A norma CE
Corsa utile: 514 mm Altezza colonna: 770mm	
Cremagliera opposta al motore	

# SEACORE 200 ASP









La SEACORE 200ASP si differenzia dalla SEACORE 200 in quanto composta dalla colonna professionale P STAND 200 e dal carotatore SEADRILL 2000 con sistema di aspirazione delle polveri integrato.

Permette fori inclinati di 80°, fino al diametro massimo di 181 mm.

NOVITÀ



## TABELLA TECNICA

 <b>Motore: SEADRILL 2000</b>	 <b>Inclinabile a 80°</b>
 <b>Attacco: 1"1/4 e 1/2 Gas</b>	 <b>Peso colonna: 9,5 kg    Peso motore: 5 kg</b>
 <b>Adatto per forature max di 181 mm</b>	 <b>A norma CE</b>
 <b>Corsa utile: 514 mm    Altezza colonna: 770mm</b>	
 <b>Cremagliera opposta al lato motore</b>	

# SEACORE 250

La SEACORE 250 è composta dalla colonna professionale P STAND 250 e dal motore SEM 26. Questa serie di carotatrici si distingue dalla gamma SEADRILL per le caratteristiche delle colonne costruite per un uso altamente professionale. Il materiale usato, la precisione e la robustezza di tutti i componenti, ma soprattutto la maniacale attenzione nel renderle perfette per chi fa del carotaggio il proprio lavoro, identificano queste carotatrici come riferimento assoluto nella demolizione controllata. Da notare l'acciaio spesso 3 mm con cui sono costruite, la cremagliera posta nel lato opposto al motore per mantenerla pulita durante l'uso, i cuscinetti in acciaio del carrello motore con disegno brevettato per una maggior durata piuttosto che il sistema ultra rapido di sgancio motore, utile in spazi angusti. Permette fori inclinati di 60° sia anteriormente che posteriormente.

## TABELLA TECNICA









 <b>Ad acqua con motore da 2600 W - 230 V</b>	 <b>Sgancio rapido del motore</b>
 <b>3 Velocità motore selezionabili meccanicamente. 1 - 550 giri/min. 2 - 1070 giri/min. 3 - 1630 giri/min.</b>	 <b>Cremagliera opposta al lato motore</b>
 <b>Attacco: 1"1/4 e 1/2 Gas</b>	 <b>Inclinabile a 60°</b>
 <b>Adatto per forature max di 250 mm</b>	 <b>Peso colonna: 16 kg    Peso motore: 11,9 kg</b>
 <b>Corsa utile: 590 mm</b>	



# SEACORE 350

La SEACORE 350 è composta dalla COLONNA PROFESSIONALE P STAND 250 e dal motore SEM 32, la Seacore 350 permette, montando l'apposito distanziale in dotazione, di effettuare carotaggi fino al diametro 350 mm in tutta sicurezza, mantenendo le stesse caratteristiche tecniche della seacore 250.

## TABELLA TECNICA

 <b>Ad acqua con motore da 3200 W - 230 V</b>	 <b>Sgancio rapido del motore</b>
 <b>3 Velocità motore selezionabili meccanicamente. 1 - 420 giri/min. 2 - 820 giri/min. 3 - 1250 giri/min.</b>	 <b>Cremagliera opposta al lato motore</b>
 <b>Attacco: 1"1/4</b>	 <b>Inclinabile a 60°</b>
 <b>Adatto per forature max di 350 mm</b>	 <b>Peso colonna: 16 kg    Peso motore: 11,9 kg</b>
 <b>Corsa utile: 590 mm</b>	











# SEACORE 350 P

La SEACORE 350P è composta dalla Colonna Professionale PSTAND250 e dal motore SEM 32P, la Seacore 350 permette, montando l'apposito distanziale in dotazione, di effettuare fori fino al diametro 350 mm in tutta sicurezza, ma con velocità superiore ai classici carotaggi ad acqua su colonna grazie all'esclusivo sistema di **micropercussione**. Inoltre, grazie a questo sistema e in abbinamento all'adattatore fornito in dotazione, la Seacore 350P è in grado di realizzare carotaggi a secco su mattone, pietre naturali e cemento armato

NOVITÀ



## TABELLA TECNICA







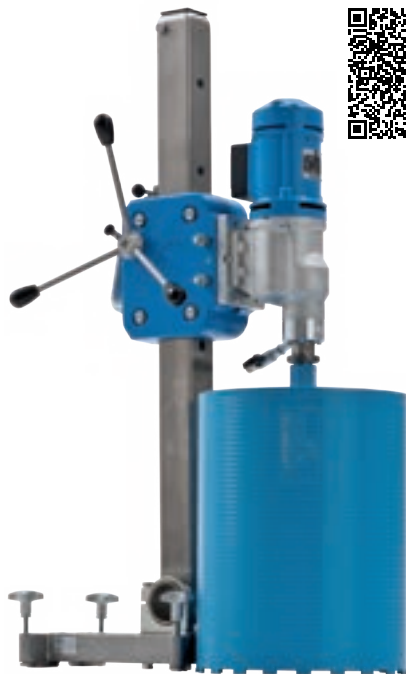

 Ad acqua con motore da 3200 W - 230 V	 Sgancio rapido del motore
 3 Velocità motore selezionabili meccanicamente. 1 - 420 giri/min. 2 - 820 giri/min. 3 - 1250 giri/min.	 Cremagliera opposta al lato motore
 Attacco: 1"1/4	 Inclinabile a 60°
 Adatto per forature max di 350 mm	 Peso colonna: 16 kg    Peso motore: 12,4 kg
 Corsa utile: 590 mm	

# SEACORE 400

La SEACORE 400 sfruttando il motore SSR38 e la COLONNA PROFESSIONALE PSTAND400 permette di eseguire lavori di carotaggio di dimensioni fino a 400 mm, anche in grande serie grazie alla notevole potenza di 3700 watt. Il sistema di sgancio rapido consente di rimuovere il motore anche in piccoli spazi rendendo più agevole anche i lavori più difficili. Il basamento in alluminio dal disegno molto snello, alleggerisce il sistema mantenendolo comunque robusto. Non necessita di grosse superfici per il fissaggio. Permette fori inclinati di 60° sia anteriormente che posteriormente.



## TABELLA TECNICA

 Ad acqua con motore da 3700 W - 230 V	 Adatto per forature max di 400 mm
 Numero di giri a pieno (1/min) Livello motore 1: 180-220-260-320-380-440 Livello motore 2: 360-430-520-630-755-880 Livello motore 3: 560-670-810-980-1180-1370	 Corsa utile: 690 mm    Inclinabile a 60°
 Velocità: 6 elettroniche e 3 manuali. Vel.Tot: 18	 Sgancio rapido del motore
 Attacco: 1"1/4	 Cremagliera opposta al lato motore
	 Peso colonna: 26 kg    Peso motore: 16 kg

# SEACORE 500

La SEACORE 500 utilizza il motore SEM 52 e la COLONNA PROFESSIONALE PSTAND400 ed è particolarmente adatta ai lavori più gravosi. Grazie al distanziale in dotazione, il sistema è in grado di eseguire carotaggi fino a 500 mm di diametro e sino a una profondità massima di 690 mm. Le ruote facilitano la movimentazione. Il sistema permette fori inclinati di 60° sia anteriormente che posteriormente.



## TABELLA TECNICA

 Ad acqua con motore da 5200 W - 400V	 Sgancio rapido del motore
 3 Velocità motore selezionabili meccanicamente. 1 - 140 giri/min. 2 - 280 giri/min. 3 - 430 giri/min.	 Altezza colonna: 1350 mm
 Attacco: 1"1/4	 Inclinabile a 60°
 Adatto per forature max di 500 mm	 Peso colonna: 26 kg    Peso motore: 22,9 kg
 Corsa utile: 690 mm	











# SEACORE 600

La SEACORE 600 utilizza la COLONNA PROFESSIONALE PSTAND600 e il motore trifase SSR75. In questo modo è possibile sfruttare pienamente le prestazioni della colonna e quindi sono possibili forature fino al diametro 600 mm e di profondità massima 1090 mm. Il sistema permette fori inclinati di 60° sia anteriormente che posteriormente.



## TABELLA TECNICA

 Ad acqua con motore da 7500 W - 400 V	 Sgancio rapido del motore
 15 Velocità motore selezionabili meccanicamente.	 Cremagliera opposta al lato motore
 Attacco: 1"1/4	 Inclicabile a 60°
 Adatto per forature max di 600 mm	 Peso colonna: 37 kg    Peso motore: 19,5 kg
 Corsa utile: 1090 mm	











# SEACORE 1000

Top di gamma è la SEACORE 1000. Utilizza la COLONNA PROFESSIONALE PSTAND1000 e il motore trifase SSR75. Questo sistema con potenza di 7500 W permette di eseguire carotaggi di 1000 mm di diametro e 1080 mm di profondità senza utilizzo di prolunghe. Dotata di stabilizzatore è particolarmente indicata per carotaggi continui di grandi diametri, la COLONNA PROFESSIONALE 1000 permette fori inclinati di 60° sia anteriormente che posteriormente.



## TABELLA TECNICA

 Ad acqua con motore da 7500 W - 400 V	 Sgancio rapido del motore
 15 Velocità motore selezionabili meccanicamente.	 Cremagliera opposta al lato motore
 Attacco: 1"1/4	 Inclicabile a 60°
 Adatto per forature max di 1000 mm	 Peso colonna: 37 kg    Peso motore: 19,5 kg
 Corsa utile: 1080 mm	



# ATTREZZATURE CAROTAGGIO

## COLONNA SEASTAND 200



### TABELLA TECNICA

-  Materiale: alluminio, basamento acciaio
-  Peso: 11,5 Kg
-  Corsa utile: 510 mm
-  Altezza colonna: 850 mm
-  Portata Max:  $\varnothing$  205 mm
-  Inclinabile a 45°
-  Predisposto per il fissaggio a tassello

## COLONNA SEASTAND 250

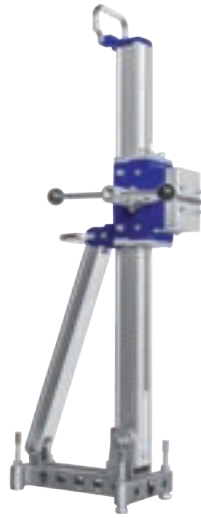

### TABELLA TECNICA

-  Materiale: alluminio, basamento acciaio
-  Peso: 13 Kg
-  Corsa utile: 580 mm
-  Altezza colonna: 900 mm
-  Portata Max:  $\varnothing$  250 mm
-  Inclinabile a 45°
-  Predisposto per il fissaggio a tassello

## COLONNA SEASTAND 300



### TABELLA TECNICA

-  Materiale: alluminio
-  Peso: 18 Kg
-  Corsa utile: 800 mm
-  Accessori: non inclusi
-  Portata Max:  $\varnothing$  300 mm
-  Peculiarità: altezza colonna
-  Scorrimento: con cuscinetti in teflon

## COLONNA SEASTAND 400



### TABELLA TECNICA

-  Materiale: alluminio
-  Peso: 19 Kg
-  Corsa utile: 500 mm
-  Accessori: non inclusi
-  Portata Max:  $\varnothing$  400 mm
-  Peculiarità: notevole stabilità
-  Scorrimento: con cuscinetti in teflon

## COLONNA PROFESSIONALE PSTAND 200

NOVITÀ



### TABELLA TECNICA

-  Materiale: acciaio
-  Peso: 9,5 Kg
-  Corsa utile: 514 mm
-  Accessori: sistema del vuoto incluso
-  Portata Max:  $\varnothing$  181 mm
-  Peculiarità: robustezza e precisione
-  Scorrimento: tramite cuscinetti in acciaio

## COLONNA PROFESSIONALE PSTAND 250



### TABELLA TECNICA

-  Materiale: acciaio
-  Peso: 16 Kg
-  Corsa utile: 550 mm
-  Accessori: non inclusi
-  Portata Max:  $\varnothing$  250 mm
-  Peculiarità: robustezza e precisione
-  Scorrimento: tramite cuscinetti in acciaio

## COLONNA PROFESSIONALE PSTAND 400





### TABELLA TECNICA

-  Materiale: acciaio
-  Peso: 26 Kg
-  Corsa utile: 690 mm
-  Accessori: non inclusi
-  Portata Max:  $\varnothing$  400 mm
-  Peculiarità: robustezza e precisione
-  Scorrimento: tramite cuscinetti in acciaio

## COLONNA PROFESSIONALE PSTAND 600



### TABELLA TECNICA

-  Materiale: acciaio
-  Peso: 37 Kg
-  Corsa utile: 1090 mm
-  Accessori: non inclusi
-  Portata Max:  $\varnothing$  600 mm
-  Peculiarità: robustezza e precisione
-  Scorrimento: tramite cuscinetti in acciaio

## COLONNA PROFESSIONALE PSTAND 1000



### TABELLA TECNICA

 Materiale: acciaio
 Peso: 37 Kg
 Corsa utile: 1080 mm
 Accessori: non inclusi
 Portata Max: $\varnothing$ 1000 mm
 Peculiarità: robustezza e precisione
 Scorrimento: tramite cuscinetti in acciaio

## COLONNA TELESCOPICA SEASTAND 250 DELUXE

Utilizzabile per forature orizzontali con SEADRILL 200 e SEADRILL 250. Evita il tassellaggio a parete delle attrezzature. Dotata di kit raccogliacqua, 8 ruote per posizionamento e 2 molle a gas che ne migliorano le regolazioni in altezza.



## COLONNA TELESCOPICA SEASTAND 250/400

Per forature orizzontali con SEADRILL 250 e SEADRILL 400. Evita il tassellaggio a parete delle attrezzature.



## COLONNA PER TUBI SEAPIPE

Semplifica la foratura manuale su superfici ricurve, quali ad esempio tubazioni in cemento di grosso diametro.



## BILANCIATORE PNEUMATICO SEALIFTER

SEALIFTER è il primo bilanciatore pneumatico della gamma SEA Technology. Brevettato per essere installato su qualsiasi piattaforma aerea, permette di svolgere la maggior parte delle mansioni in sicurezza e controllo, riducendo lo sforzo fisico e la probabilità di infortunio. La conseguenza è, oltre ad una performance di precisione, un importante incremento in termini di produttività.

SEALIFTER sgrava l'operatore dal sostenere pesanti utensili per lunghi periodi, azzerandone il peso e aumentando il controllo: ne deriva una significativa riduzione dello sforzo fisico oltre che una sicurezza totale nello svolgimento della lavorazione. Tra gli accessori disponibili, il carrello trolley, che permette di operare in sicurezza e con ampia libertà di movimento da terra fino a 2,12 m di altezza.

Tutti i movimenti di SEALIFTER sono gestiti da un gruppo di compensazione pneumatico, che permette di controllare con facilità e senza altri strumenti tutti i movimenti del braccio manipolatore industriale: salita, discesa, arresto istantaneo, guida e controllo dell'utensile, messa in sicurezza a fine lavoro.



NOVITÀ







BILANCIATORE  
SEALIFTER PER  
PARAPETTO DELLE  
PIATTAFORMA AEREA



BILANCIATORE  
SEALIFTER SU  
TROLLEY

### TABELLA TECNICA

 <b>BILANCIATORE</b> Peso: 25 Kg - Dimensioni: 322x1170x176 mm
 <b>SISTEMA DI BLOCCAGGIO AL PARAPETTO</b> Peso: 6 Kg x 2 - Dimensioni: 60x750x140 mm (singolo pezzo)

 <b>BRACCIO PORTA UTENSILE</b> Peso: 6,5 Kg - Dimensioni: 850x185x90 mm - Peso max applicabile: 18 Kg
 <b>TROLLEY</b> Peso: carrello 33 Kg e zavorre 50 Kg - Dimensioni: 740x1130x940 mm



# MOTORI SEM E SSR

## MOTORE SEM 26



### TABELLA TECNICA

Tensione nominale: 230 V
Corrente nominale: 12,3 A
Potenza nominale: 2600 W
Potenza utile: 1870 W
Frequenza nominale: 50-60 Hz
Numero di giri a vuoto(1/min): 550 - 1070 - 1630
Perforabilità (mm): 125-250 / 60-130 / 40-80
Attacco: 1"1/4 UNC
Ø perforazione su calcestruzzo (mm): 40 -250
Velocità: 3 meccaniche
Peso: 11,9 Kg
Su richiesta è disponibile anche in altre versioni

## MOTORE SEM 32



### TABELLA TECNICA

Tensione nominale: 230 V
Corrente nominale: 15 A
Potenza nominale: 3200 W
Potenza utile: 2300 W
Frequenza nominale: 50-60 Hz
Numero di giri a vuoto(1/min): 420 - 820 - 1250
Perforabilità (mm): 165-350 / 80-160 / 55-105
Attacco: 1"1/4 UNC
Ø perforazione su calcestruzzo (mm): 55 -350
Velocità: 3 meccaniche
Peso: 11,9 Kg
Su richiesta è disponibile anche in altre versioni

## MOTORE SEM 32P

**NOVITÀ**



### TABELLA TECNICA

Tensione nominale: 230 V
Corrente nominale: 15 A
Potenza nominale: 3200 W
Potenza utile: 2300 W
Numero di giri a vuoto(1/min): 420 - 820 - 1250
Perforabilità (mm): 165-350 / 80-160 / 55-105
Attacco: 1"1/4 UNC
Ø perforazione su calcestruzzo (mm): 50 -350
Velocità: 3 meccaniche
Peso: 12,4 Kg
Dotato di micropercussione



Micropercussione

## MOTORE SEM 42



### TABELLA TECNICA

Tensione nominale: 400/3V
Corrente nominale: 7,2 A
Potenza nominale: 3900 W
Potenza utile: 3000 W
Frequenza nominale: 50-60 Hz
Numero di giri a vuoto (1/min): 160 - 340 - 510
Perforabilità (mm): 230-400 / 110-220 / 70-150
Attacco: 1"1/4 UNC
Ø perforazione su calcestruzzo (mm): 70 - 400
Velocità: 3 meccaniche
Peso: 19 Kg
Su richiesta è disponibile anche in altre versioni

# MOTORE SEM 52



## TABELLA TECNICA

Tensione nominale: 400 V
Corrente nominale: 9,5 A
Potenza nominale: 5200 W
Potenza utile: 4000 W
Frequenza nominale: 50-60 Hz
Numero di giri a vuoto (1/min): 140 - 280 - 430
Perforabilità (mm): 320-500 / 160-320 / 110-210
Attacco: 1"1/4 UNC
Ø perforazione su calcestruzzo (mm): 110 - 500
Velocità: 3 meccaniche
Peso: 22,9 Kg
Su richiesta è disponibile anche in altre versioni

# MOTORE SSR25



## TABELLA TECNICA

Tensione nominale: 230 V
Corrente nominale: 16 A
Potenza nominale: 3700 W
Potenza utile: 2700 W
Frequenza nominale: 50-60 Hz
Numero di giri a vuoto (1/min): 230-280-340-410-490-570
Attacco: 1"1/4 UNC
Ø perforaz. su calcestruzzo: 70 - 370
Velocità: 6 elettroniche
Peso: 14,7 Kg

# MOTORE SSR38



## TABELLA TECNICA

Tensione nominale: 230 V
Corrente nominale: 16 A
Potenza nominale: 3700 W
Potenza utile: 2700 W
Frequenza nominale: 50-60 Hz
Numero di giri a pieno (1/min)
Livello motore 1: 180-220-260-320-380-440
Livello motore 2: 360-430-520-630-755-880
Livello motore 3: 560-670-810-980-1180-1370
Attacco: 1"1/4 UNC
Ø perforazione su calcestruzzo (mm): 40 - 400
Velocità: 6 elettroniche e 3 manuali. Vel. Tot: 18
Peso: 16 Kg

# MOTORE SSR65



## TABELLA TECNICA

Tensione nominale: 400/3 V
Corrente nominale: 15 A
Potenza nominale: 7500 W
Potenza utile: 5700 W
Frequenza nominale: 50-60 Hz
Numero di giri a vuoto (1/min): 140-175-205-240-270-305
Attacco: 1"1/4 UNC
Ø perforazione su calcestruzzo (mm): 120 - 500
Velocità: 6 elettroniche
Peso: 18 Kg

# MOTORE SSR68



## TABELLA TECNICA

Tensione nominale: 400/3 V
Corrente nominale: 15 A
Potenza nominale: 7500 W
Potenza utile: 5700 W
Frequenza nominale: 50-60 Hz
Numero di giri a pieno (1/min):
Livello motore 1: 205-245-290-340-400-450
Livello motore 2: 410-480-570-670-790-880
Livello motore 3: 640-750-880-1040-1230-1370
Attacco: 1"1/4 UNC
Ø perforazione su calcestruzzo (mm): 50 - 350
Velocità: 6 elettroniche e 3 manuali. Vel. Tot: 18
Peso: 16 Kg

# MOTORE SSR75



## TABELLA TECNICA

Tensione nominale: 400/3 V
Corrente nominale: 9,5 A
Potenza nominale: 7500 W
Potenza utile: 5700 W
Frequenza nominale: 50-60 Hz
Numero di giri a pieno (1/min):
Livello motore 1: 60 - 70 - 85 - 100 - 115
Livello motore 2: 115 - 140 - 165 - 200 - 230
Livello motore 3: 180 - 215 - 260 - 310 - 360
Attacco: 1"1/4 UNC
Ø perforazione su calcestruzzo (mm): 150 - 950
Velocità: 5 elettroniche e 3 manuali. Vel. Tot: 15
Peso: 19,5 Kg

# ACCESSORI PER CAROTAGGIO

## CARRELLO PER CAROTATRICE SEAPLATFORM

Per forature a pavimento con carotatrici su colonna. Evita il tassellaggio a pavimento delle attrezzature e agevola lo spostamento.



## PINZA PER MURETTI SEAWALL

Per il fissaggio delle carotatrici SEADRILL 200 e SEADRILL 250 su muretti di recinzione. Ideale per la realizzazione di numerose forature in serie, come nei fori di fissaggio nelle palizzate.



## KIT ASPIRAZIONE CON VALIGETTA SEADUST KIT

Pratica e funzionale valigetta con tutto l'occorrente per l'aspirazione polveri. Comprende la testa rotante M18, due chiavi inglesi da 36 e 41, le piastre di centraggio diametro 112, 122, 127, 132, 142, 152, 162, 182, 205, 2 anelli in rame, una prolunga lunga 200 mm 1"1/4M-1"1/4 F, una prolunga lunga 200 mm 1/2 gas e un pistone di centraggio.



## CUFFIE ASPIRA ACQUA

Il Raccogli Acqua è da utilizzare in presenza di superfici piane e regolari, quando si ha la necessità di recuperare l'acqua usata per il raffreddamento dell'utensile. Da connettere ad un aspiratore professionale per polveri e liquidi con tanica sufficientemente capiente, ad esempio l'Aspiramax 50 L. Per foretti fino al diametro massimo di 350 mm. Evita, durante le forature ad acqua, la fuoriuscita del liquido, limitandola notevolmente. Ideale per forature in abitazioni.



## POMPA DEL VUOTO SEAVACUUM

È un depressore per il fissaggio delle carotatrici dotate di piastra idonea. Si evita il danneggiamento della superficie di lavorazione. Per SEADRILL 200 e SEADRILL 250.



## PINZA PER TUBI PPIPE

Sistema di foratura adatto alle tubature (gres - calcestruzzo - ghisa sferoidale). Particolarità: fissaggio su tubi rotondi senza supporto fino a DN 500; può generalmente essere fissato a tubi DN 500 utilizzando le cinghie; solo una manovella per ogni funzione (fissaggio della PIPEDRILL e del motore); sistema che può essere utilizzato da una singola persona; facile da regolare.



## PUNTE DI CENTRAGGIO CILINDRICHE E SDS

Le Punte di Centraggio Cilindriche sono disponibili in due lunghezze: 220 mm per foretti a secco di lunghezza 150 mm e 270 mm per foretti a secco di lunghezza 200 mm.

Le Punte di Centraggio SDS sono disponibili in due lunghezze: 230 mm per foretti a secco di lunghezza 150 mm e 260 mm per foretti a secco di lunghezza 200 mm.



## ATTACCHI ESAGONALI, SDS E SDS MAX

Realizzati in acciaio di qualità superiore idonei a sopportare elevate sollecitazioni torsionali Attacchi Esagonali sono disponibili in lunghezza 110, 220, 370 e 450 mm.

Attacchi SDS sono disponibili in lunghezza 110, 220 e 370 mm.

Attacchi SDS Max sono disponibili in lunghezza 120 e 300 mm



## PROLUNGHE

Tutte le Prolunghe sono realizzate in acciaio di elevata qualità ed idonea a sopportare le elevate sollecitazioni torsionali che si trasmettono e concentrano nei punti di attacco. Sono disponibili in diverse lunghezze da 100 a 250 mm ed in varie combinazioni di filetti M16, M18, 5/8, 1"1/4 e 1/2 gas. Disponibili anche nella versione esagonale I.200-400 mm con filetto 1"1/4 (per maggiori informazioni si veda il listino).



## ADATTATORI E ADATTATORI RAPIDI

Adattatori realizzati in acciaio ad alta resistenza, di lunghezza 50 mm e con varie combinazioni di filetti per il montaggio dei foretti sulla maggior parte dei carotatori in commercio.

Adattatori Rapidi realizzati in acciaio di elevata qualità e consentono il montaggio e lo smontaggio della punta di centraggio SDS dall'adattatore con un click, rendendo questa operazione facile e veloce. Disponibili con filetti M16, M18, 5/8, 1/2 gas ed esagonali.



## TASSELLI PER CAROTATRICI E BUSSOLOTTI DI RICAMBIO

I Tasselli per Carotatrici sono tasselli ad elevata tenuta, sviluppati ad hoc per il fissaggio delle macchine carotatrici a colonna, con filetto di avvitamento al bussolotto M12 Femmina.

I Bussolotti di Ricambio per Tasselli per Carotatrici sono realizzati con filetto M12 Maschio e sono vendibili solo nella confezione da 25 pezzi.



## MATTONCINO RAVVIVA UTENSILI

Mattoncino Ravviva Utensili è una mattonella prodotta con materiale altamente abrasivo. Permette all'utensile di ritornare affilato e tagliente come nuovo, una volta che questo abbia perso l'originale taglientezza dopo numerosi utilizzi oppure quando il materiale da tagliare o forare è particolarmente difficile.

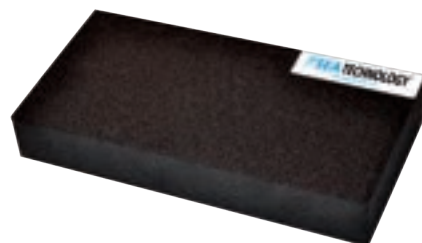

## PISTONE DI CENTRAGGIO

Il Pistone di Centraggio è l'innovativo sistema di centraggio dei Foretti CORONA TRE 300 ASPIRAZIONE. Adatto per i diametri inferiori al 112, mantiene efficace l'aspirazione delle polveri anche quando inserito nell'attacco, ovvero ad inizio della perforazione. L'innesto a baionetta ne rende pratico e veloce l'inserimento e la successiva estrazione. È importante rimuoverlo dall'attacco non appena il foretto ha scavato la propria sede, cioè già dopo 0,5/1 cm di profondità del foro, per evitare suoi danneggiamenti e/o sforzi inutili.



## TANICA PORTATILE

Da utilizzare in mancanza di una comoda sorgente d'acqua nel sito di lavorazione. La capienza è di 10 litri. La pressione per l'erogazione dell'acqua viene ottenuta manualmente.



## TANICA CON POMPA ELETTRICA

Da utilizzare in mancanza di una comoda sorgente d'acqua nel sito di lavorazione. La capienza è di 40 litri. La pressione per l'erogazione dell'acqua viene ottenuta attraverso una piccola pompa elettrica con batteria da 12 V.





# ACCESSORI PER TAGLIO E LEVIGATURA

## SEACOVER T115-T125-T230



### TABELLA TECNICA

Peso T115: 0,3 Kg - Peso T230: 0,6 Kg

Dimensioni T115 (Lx W xH): 200 x 110 x 40 mm

Dimensioni T230 (Lx W xH): 290 x 180 x 40 mm

Profondità di taglio max con disco Ø 115: 17 mm

Profondità di taglio max con disco Ø 230: 65 mm

Materiali: ferro verniciato a polvere

## SLIDER T115 - T125



### TABELLA TECNICA

Peso: 0,5 Kg

Dimensioni: 220 x 100 x 90 mm

Profondità di taglio: da 0,1 mm a 17 mm

Materiali: ferro verniciato a polvere e fluoroplastica

## JOLLY T115 - T125



### TABELLA TECNICA

Peso: 0,620 Kg

Dimensioni: 320 x 100 x 125 mm

Profondità di taglio con disco Ø 115: 17 mm

Materiali: ferro verniciato a polvere e fluoroplastica

## SEACOVER 82 e 162



### TABELLA TECNICA

Peso: 110 gr. (Ø 82 mm) - 190 gr. (Ø 162 mm)

Dimensioni foro: 82 mm e 162 mm

Dimensioni Cuffia Ø 82 (L x W x H): 180 x 220 x 70 mm

Dimensioni Cuffia Ø 162 (L x W x H): 340 x 270 x 70 mm

Realizzato in plastica

## CENTRAGGIO FORETTO



### TABELLA TECNICA

Peso: 0,500 Kg

Dimensioni: 210 x 95 x 125 mm

Materiali: ferro verniciato a polvere e plastica e ventosa

Utilizzo: con foretti da Ø 6 a 68 mm

## SEACOVER L125 e L180



### TABELLA TECNICA

Peso: 1,450 Kg

Diametro tubo aspiratore: min 35 mm - max 51 mm

Dimensioni (L x W x H): 250 x 180 x 80 mm

Materiali: gomma, plastica, fluoroplastica, ferro



# ASPIRAZIONE POLVERI

## SEACLEAN 25/25M

Utilizzabile per aspirazioni sia di polveri che di liquidi, il serbatoio da 25 litri ne limita l'uso per lavorazioni che richiedano un uso limitato d'acqua. Lo scuoti-filtro è ad azionamento automatico, ovvero si innesta automaticamente e non interrompe l'azione della macchina durante la pulitura dei due filtri. La macchina viene fornita completa di tubo flessibile da 4,5 m e del kit accessori che include una serie di strumenti per utilizzare la macchina in diversi ambienti. Ideale per Seadrill 1800 e Seadrill 1800 Acqua e tutti gli elettroutensili SEA Technology.

Disponibile anche nella versione M (superiore capacità di filtrazione delle polveri).



### TABELLA TECNICA

Potenza assorbita: 1600 W - 230 V	Pulizia dei filtri automatica con pulsazioni elettromagnetiche
Possibilità di accensione automatica con elettroutensile	Lunghezza tubo aspirazione 4,5 m
N.2 Filtri di concezione innovativa con superficie totale 8600	Lunghezza cavo elettrico 8 m Portata: 25 l
cm <sup>2</sup> di ritenzione polveri come da BIA Cat.C	Dimensioni (LxWxH)mm 57x36x37 Peso 12 Kg

## SEACLEAN 50

Utilizzabile per aspirazioni sia di polveri che di liquidi, SEACLEAN 50 si differenzia dalla SEACLEAN 25 per la capacità del serbatoio, in questo modello portata a 50 litri, per meglio rispondere ad esigenze di forature che richiedano importanti volumi d'acqua per la realizzazione. La macchina viene fornita completa di tubo flessibile da 4,5 m e del kit accessori che include una serie di strumenti per utilizzare la macchina in diversi ambienti. Ideale per Seadrill 200 e Seadrill 250.



### TABELLA TECNICA

Potenza assorbita: 1600 W - 230 V	Pulizia dei filtri automatica con pulsazioni elettromagnetiche
Possibilità di accensione automatica con elettroutensile	Lunghezza tubo aspirazione 4,5 m
N.2 Filtri di concezione innovativa con superficie totale 8600	Lunghezza cavo elettrico 8 m Portata: 50 l
cm <sup>2</sup> di ritenzione polveri come da BIA Cat.C	Dimensioni (LxWxH)mm 58x47x64 Peso 15 Kg

# SEACLEAN 220 IC

Il modello SEACLEAN 220 IC è un aspiratore estremamente compatto, sviluppato seguendo le richieste derivanti dal mercato di apparecchi sempre più efficienti nell'aspirazione di polveri fini, ma allo stesso tempo manovrabili e trasportabili in qualsiasi luogo di lavoro grazie alle ruote posteriori maggiorate, senza tralasciare la robustezza di un aspiratore industriale. Il sistema di sgancio del contenitore permette un facile svuotamento delle macchine senza sforzi derivanti dallo smontaggio della testa di aspirazione.

## TABELLA TECNICA

 <b>Potenza: 2200 W - Voltaggio: 230 V</b>	 <b>Portata d'aria: 340 m3/h</b>
 <b>Frequenza: 50 Hz</b>	 <b>Depressione Max 230 mBar</b>
 <b>Motorizzazione: n°2 by-pass</b>	 <b>Portata 20 Litri</b>
 <b>Scuotifiltro automatico</b>	 <b>Dimensioni (L x W x H): 54 x 58 x 85 cm</b>
 <b>Classe di filtrazione Hepa</b>	 <b>Peso: 83 Kg</b>



# SEACLEAN 360

L'unità aspirante è dotata di due motori Bypass che si avviano in modo sequenziale una volta premuto il pulsante di accensione, per evitare picchi di corrente improvvisa. L'unità filtrante è composta da due filtri a cartuccia di forma ellittica. L'efficienza filtrante è garantita da un sistema di pulizia automatico e continuo che, tramite una vibrazione, impedisce alle polveri di attaccarsi alla cartuccia. La pulizia tramite vibrazione continua si attiva con l'accensione dell'aspiratore stesso e permane durante tutto l'utilizzo. L'operatore può assicurare un ciclo di pulizia extra dei filtri tramite il sistema manuale DUSTOP, oppure tramite una vibrazione dedicata in assenza di aspirazione che spegne i motori per 12 secondi, attivabile tramite il pulsante apposito in testata. Il materiale aspirato viene scaricato dentro un sacco Endless Bag da 20 mt di lunghezza; quando l'estremità del sacco è piena l'operatore può sigillare la parte da smaltire ed eliminarla in piena sicurezza, evitando qualsiasi contatto con le polveri e la loro diffusione nell'ambiente circostante. Filtro di ampia superficie, costruzione completamente in acciaio, due potenti motori by-pass con raffreddamento indipendente, compatto e mobile, altezza riducibile per facilitare il trasporto sui mezzi, sistema automatico di pulizia filtro integrato, endless bag, kit accessori incluso.

## TABELLA TECNICA

 <b>Potenza: 2 motori x 2,3 W cad - 230 V - 50/60 Hz</b>	 <b>Superficie filtro: 20.000 cm<sup>2</sup></b>
 <b>Depressione MAX: mm H<sub>2</sub>O: 2500</b>	 <b>Aspirazione Ø: 80</b>
 <b>Portata d'aria MAX m<sup>3</sup>/h 360</b>	 <b>Lunghezza tubo aspirazione: 4,5 Mt</b>
 <b>Rumorosità dB (A) 76</b>	 <b>Dimensioni (H x P x L): 120 x 53 x 60 cm</b>
 <b>Tipo di filtro: polyester L</b>	 <b>Peso: 80 Kg</b>



NOVITÀ

# SEACLEAN 600

Il focus degli ingegneri di SEA Technology durante lo sviluppo di SEACLEAN 600 è stato sulla qualità costruttiva e sulla potenza di aspirazione, al fine di ottenere una macchina con una vita utile superiore ed adatta alla più grande varietà di applicazioni possibile durante l'uso intensivo. Progettato per aspirare grandi quantità di polveri in combinazione con macchinari che producono una intensa asportazione di materiale levigato, quali ad esempio le lavorazioni su pavimentazioni in cemento, pietra o marmi. L'impiego ideale è in collegamento con le levigatrici SEAGRIND 280 e SEAGRIND 550.

## TABELLA TECNICA

 <b>Potenza: 3 motori x 1400 W cad - 230 V - 50/60 Hz</b>	 <b>Protezione: IP 42</b>	<b>Peso: 125 Kg</b>
 <b>Potenza totale Max: 4800 W - 20 A</b>	 <b>Depressione max: mm H<sub>2</sub>O: 2450</b>	
 <b>N° 2 filtri di concezione innovativa</b>	 <b>Lunghezza tubo aspirazione: 4,5 Mt</b>	
 <b>Portata: Longpac da 30 tacche per 25 kg cad.</b>	 <b>Dimensioni (H x P x L): 130 x 140 x 70 cm</b>	
 <b>Superficie filtrata: 14.000 cm<sup>2</sup></b>	 <b>Contaore: si</b>	<b>Aria aspirata: m3/h: 600</b>



# PLATORELLI

## PLATO DIECI RESINA

Questo utensile è stato ideato con inserti in policristallino per rimuovere varie tipologie di materiali che normalmente causano aderenza su utensili tradizionali come ad esempio colle, colori, resine, guaine, ecc.

TABELLA TECNICA	
resine, guaine	★★★★★ SUPER
adesivi, sigillanti	★★★★ OTTIMO
colle, pitture	★★★ BUONO
	★★ MEDIO
	★ SUFFICIENTE
	INADATTO



DISPONIBILE  
Ø 125



## PLATO NOVE

Il non plus ultra tra i platorelli diamantati. Da montare su smerigliatrici elettriche, questo prodotto è dedicato ai clienti più esigenti, che non si accontentano di un ottimo prodotto, ma vogliono solo il meglio presente sul mercato. Super nelle prestazioni e nella durata.

TABELLA TECNICA	
cemento stagionato, calcestruzzo armato, graniti, porfidi, arenaria, pietre naturali	★★★★★ SUPER
laterizi, tegole, piastre ghiaio	★★★★ OTTIMO
marmi, refrattari, bicottura, gres porcellanato, monocottura	★★★ BUONO
	★★ MEDIO
	★ SUFFICIENTE
	INADATTO
cemento fresco, asfalto	



DISPONIBILE  
Ø 100 - 125



# PLATO SETTE RESINA

Platello adatto alla sgrossatura di superfici in cemento, anche resinare. Grazie alla particolare forma dei segmenti, l'utensile permette una facile rimozione del materiale, riducendo lo sforzo di levigatrici o smerigliatrici sulle quali viene montato. È predisposto per l'aspirazione delle polveri.



## TABELLA TECNICA

cemento, pavimenti resinati		<b>SUPER</b>
		<b>OTTIMO</b>
		<b>BUONO</b>
		<b>MEDIO</b>
		<b>SUFFICIENTE</b>
		<b>INADATTO</b>

DISPONIBILE  
Ø 125 - 150 - 180



# PLATO SETTE CEMENTO

Platello studiato per la rimozione di qualsiasi materiale, in particolare cemento. La resa elevata permette di sgrossare ampie superfici, sia esso montato su smerigliatrici sia su levigatrici con aspirazione delle polveri grazie all'acciaio forato.



## TABELLA TECNICA

		<b>SUPER</b>
cemento stagionato, laterizi, tegole, graniti, pietre naturali, porfidi		<b>OTTIMO</b>
		<b>BUONO</b>
calcestruzzo armato, marmi, refrattari, arenaria, piastre ghiaino		<b>MEDIO</b>
		<b>SUFFICIENTE</b>
		<b>INADATTO</b>

DISPONIBILE  
Ø 125 - 150 - 180



# PLATO SEI FAST

Platello adatto sia per smerigliatrici che levigatrici. La speciale forma e la posizione dei fori fra i segmenti permettono una migliore estrazione delle polveri.

La forma a "Z" del segmento ne aumenta notevolmente la velocità e la scorrevolezza. Per utilizzi universali in ambito edile oppure specifici in ambito lapideo.



## TABELLA TECNICA

cemento stagionato, laterizi, tegole		<b>SUPER</b>
		<b>OTTIMO</b>
calcestruzzo poco armato, graniti, pietre naturali, porfidi		<b>BUONO</b>
refrattari, arenarie, piastre ghiaino lavato		<b>MEDIO</b>
marmo, cemento fresco		<b>SUFFICIENTE</b>
bicottura, monocottura, asfalto, gres porcellanato, klinker		<b>INADATTO</b>

DISPONIBILE  
Ø 100 - 125  
150 - 180



# PLATO CINQUE STANDARD

Platorello adatto sia all'uso su smerigliatrici elettriche che su levigatrici con aspirazione, grazie al corpo forato che permette il passaggio delle polveri. Il design a segmenti rende questo utensile molto veloce e aggressivo quindi maggiormente adatto a lavori di sgrossatura e non di rifinitura. Il settore diamantato sporge dal corpo acciaio per permettere di lavorare a filo parete.



## TABELLA TECNICA

	★★★★★	<b>SUPER</b>
cemento stagionato, laterizi, tegole, graniti, pietre naturali, porfidi	★★★★	<b>OTTIMO</b>
	★★★	<b>BUONO</b>
calcestruzzo armato, marmi, refrattari, arenarie, piastre ghiaino	★★	<b>MEDIO</b>
gres porcellanato, klinker, cemento fresco	★	<b>SUFFICIENTE</b>
bicottura, monocottura, asfalto		<b>INADATTO</b>

DISPONIBILE  
Ø 100 - 125  
150 - 180



# PLATO QUATTRO FAST

Il più graffiante ed asportante della gamma. Combina ben due tecnologie: sinterizzazione e sottovuoto, conferendo a PLATO QUATTRO FAST la medaglia come prodotto preferito da chi cerca velocità, forte asportazione e scorrevolezza. Buono anche su certi tipi di resine e colle.



## TABELLA TECNICA

	★★★★★	<b>SUPER</b>
graniti, pietre naturali, porfidi	★★★★	<b>OTTIMO</b>
cemento, laterizi, tegole	★★★	<b>BUONO</b>
	★★	<b>MEDIO</b>
calcestruzzo poco armato, marmi, refrattari, arenarie, piastre ghiaino lavato, gres porcellanato, klinker	★	<b>SUFFICIENTE</b>
calcestruzzo molto armato, bicottura, monocottura, cemento fresco, asfalto		<b>INADATTO</b>

DISPONIBILE  
Ø 125



# PLATO QUATTRO STANDARD

Grazie alla speciale forma ad "S" dei segmenti, alla loro simmetria ed alla zigrinatura diagonale, PLATO QUATTRO STANDARD si distingue per velocità e fluidità anche nei materiali più duri.



## TABELLA TECNICA

	★★★★★	<b>SUPER</b>
cemento stagionato, laterizi, tegole, graniti, pietre naturali, porfidi	★★★★	<b>OTTIMO</b>
	★★★	<b>BUONO</b>
calcestruzzo armato, marmi, refrattari, arenaria, piastre ghiaino lavato	★★	<b>MEDIO</b>
gres porcellanato, klinker, cemento fresco	★	<b>SUFFICIENTE</b>
bicottura, monocottura, asfalto		<b>INADATTO</b>

DISPONIBILE  
Ø 125



# PLATO TRE

PLATO TRE nasce dall'esigenza di fornire un prodotto qualitativamente identico al PLATO CINQUE ma meno prestante, rendendolo così ideale per chi non ne fa un uso quotidiano. Il corpo forellato permette l'estrazione delle polveri quando l'utensile è utilizzato sulle macchine levigatrici dotate di aspirazione. Per utilizzi universali in ambito edile oppure specifici (marmo, granito) in ambito lapideo.



## TABELLA TECNICA

★★★★★ SUPER

★★★★ OTTIMO

cemento stagionato, laterizi, tegole, graniti, pietre naturali, porfidi

★★★ BUONO

calcestruzzo poco armato, marmi, refrattari, arenaria, piastre ghiaino

★★ MEDIO

gres porcellanato, klinker, cemento fresco

★ SUFFICIENTE

calcestruzzo molto armato, bicottura, monocottura, asfalto

INADATTO

DISPONIBILE  
Ø 100 - 125



# PLATO DUE

PLATO DUE con design a "freccia" è stato studiato per offrire una veloce e semplice levigatura di diversi tipi di superfici ed offrire un ottimo prezzo pur mantenendo standard qualitativi in linea coi prodotti del catalogo SEA Technology!



## TABELLA TECNICA

★★★★★ SUPER

★★★★ OTTIMO

cemento stagionato, laterizi, tegole, graniti, pietre naturali,

★★★ BUONO

calcestruzzo poco armato, marmo, refrattari, arenarie, piastre ghiaino

★★ MEDIO

gres porcellanato, klinker, cemento fresco

★ SUFFICIENTE

calcestruzzo molto armato, bicottura, monocottura, asfalto

INADATTO

DISPONIBILE  
Ø 100 - 125  
150 - 180



# MODULI DIAMANTATI LEVIGATURA E LUCIDATURA

## GRINDER GIALLO PCD

PER RIMOZIONE RESINE E RIVESTIMENTI A SPESSORE. Grinder Giallo PCD è prodotto con due inserti in policristallino PCD più un settore diamantato. Questo modulo rimuove velocemente tutti i tipi di rivestimenti elastici come vernice, colla, resina epossidica, acrilico, residui di massetto, catrame adesivo e materiale elastico. Non utilizzare su calcestruzzo fresco o su pavimenti abrasivi. Molto resistente anche su pavimenti abrasivi. Lascia la superficie regolarmente graffiata.



### TABELLA TECNICA

vernice, colla, resina epossidica, acrilico, residui di massetto, catrame adesivo e materiale elastico, pavimenti in calcestruzzo, irregolari e abrasivi	★★★★★	<b>SUPER</b>
	★★★★	<b>OTTIMO</b>
	★★★	<b>BUONO</b>
	★★	<b>MEDIO</b>
	★	<b>SUFFICIENTE</b>
calcestruzzo fresco, pavimenti abrasivi		<b>INADATTO</b>
Modulo per levigatura materiali elastici	Lavorazione PCD	Grana 6-10



## GRINDER GIALLO

ADATTI PER LA PREPARAZIONE E RIMOZIONE DI RIVESTIMENTI SU PAVIMENTI IN CEMENTO ELASTICO. Moduli con settori diamantati TECNOLOGIA BKS, estremamente duri e aggressivi. Rimuove rapidamente ondulazioni, mastici, vernici, resine filmanti ed epossidiche, autolivellanti e rivestimenti vari su pavimenti in cemento abrasivo. Consigliati per il livellamento e la preparazione di pavimenti in cemento morbido e abrasivo. Garantiscono un'elevata durata.



### TABELLA TECNICA

cemento morbido e abrasivo	★★★★★	<b>SUPER</b>
ondulazioni, mastici, vernici, resine filmanti ed epossidiche	★★★★	<b>OTTIMO</b>
	★★★	<b>BUONO</b>
	★★	<b>MEDIO</b>
	★	<b>SUFFICIENTE</b>
		<b>INADATTO</b>
Modulo per levigatura materiali aggressivi	Lavorazione grezzo	Grana 6-10





# GRINDER PER LEVIGATRICI

I Grinder per levigatrici sono moduli sviluppati per la levigatura di pavimenti in cemento e sono disponibili in varie qualità per vari cementi, dai più duri ai più teneri. Disponibili anche in 3 tipologie di lavorazione: grezzo, semifine e fine e nelle seguenti grane: 16-18, 30-40, 60-80, 80-100 e 120-140. Da utilizzare con le levigatrici professionali SEAGRIND 280 e SEAGRIND 550.



SEAGRIND 280



SEAGRIND 550

## ORO CEMENTO MOLTO DURO



Lavorazione Grezzo

Grana 16-18



Lavorazione Grezzo

Grana 30-40



Lavorazione Semi-fine

Grana 60-80



Lavorazione Semi-fine

Grana 80-100



Lavorazione Fine

Grana 120-140

## VERDE CEMENTO DURO



Lavorazione Grezzo

Grana 16-18



Lavorazione Grezzo

Grana 30-40



Lavorazione Semi-fine

Grana 60-80



Lavorazione Semi-fine

Grana 80-100



Lavorazione Fine

Grana 120-140

## AZZURRO CEMENTO DI MEDIA DUREZZA



Lavorazione Grezzo

Grana 16-18



Lavorazione Grezzo

Grana 30-40



Lavorazione Semi-fine

Grana 60-80



Lavorazione Semi-fine

Grana 80-100



Lavorazione Fine

Grana 120-140

## ARGENTO CEMENTO ABRASIVO



Lavorazione Grezzo

Grana 16-18



Lavorazione Grezzo

Grana 30-40



Lavorazione Semi-fine

Grana 60-80



Lavorazione Semi-fine

Grana 80-100



Lavorazione Fine

Grana 120-140

## NERO CEMENTO MOLTO ABRASIVO



Lavorazione Grezzo

Grana 16-18



Lavorazione Grezzo

Grana 30-40



Lavorazione Semi-fine

Grana 60-80



Lavorazione Semi-fine

Grana 80-100



Lavorazione Fine

Grana 120-140

# MACCHINE PER LA RIMOZIONE DELLE SUPERFICI

## SEAPRECUT 180

SEAPRECUT 180 è una taglia-superfici creata appositamente per il taglio del legno. Indispensabile per le ristrutturazioni di pavimentazioni in parquet, è raccomandato l'utilizzo nella fase di pre-taglio del legno, prima della rimozione del Parquet, che è possibile realizzare sia con la Seastripper 100 che con la SEASTRIPPER 200. Dotata di telaio in alluminio, SEAPRECUT 180 risulta particolarmente leggera, ma allo stesso tempo incredibilmente stabile e veloce. Ergonomica ed utilizzabile in posizione eretta dall'operatore, SEAPRECUT 180 è semplice e sicura, grazie al sistema di abbassamento della lama, che è regolabile da 0 a 22 mm ed è predisposta per sistemi di estrazione della polvere e dei residui di lavorazione. Le caratteristiche e il peso contenuto in 31 kg la rendono notevolmente agile e rapida nella rimozione delle pavimentazioni in parquet. Monta una lama  $\varnothing$  180mm che agisce fino ad una profondità di 22mm.

### TABELLA TECNICA

 **Motore operativo:**  
elettrico monofase 230V 2,2 kW

 **Lama:**  $\varnothing$  180 mm

 **Velocità disco:** 4000 giri/min.

 **Profondità di taglio:** 1  $\div$  22 mm

 **Dimensioni (HxPxL)** 950 x 280 x 500 mm

 **Peso** 31 Kg



NOVITÀ



## SEASTRIPPER 15

SEASTRIPPER 15 è una raschiatrice manuale sviluppata per la rimozione delle pavimentazioni esistenti, dotata di impugnatura ergonomica, per permettere all'operatore di lavorare comodamente rimanendo in piedi.

È una macchina 2 in 1: per utilizzi su superfici sia di medie che di piccole dimensioni. Utilizzabile quindi per le operazioni di rimozione di materiali negli angoli o per la rifilatura delle zone a filo muro ed i battiscopa, anche in abbinamento a SEASTRIPPER 100 E SEASTRIPPER 200. Sono disponibili tre differenti tipologie di lame, con dimensione di 60 x 210 mm, ognuna adatta ad un differente materiale da rimuovere: la lama in acciaio per utilizzo universale, la lama in acciaio temprato, di spessore 1,5 mm adatta a lavori gravosi ed infine la lama con design ad "U" per il taglio di pavimenti soft, quali moquette, PVC e linoleum. SEASTRIPPER 15 è alimentata da un motore monofase da 2200 W. Il peso totale è di 14,5 kg.

### TABELLA TECNICA

 **Motore operativo:**  
elettrico monofase 230V 2,2 kW

 **Larghezza massima di lavoro:** 210 mm

 **Dimensioni (L con manico x P x L):**  
135 x 21 x 106 cm

 **Due tipi di lame intercambiabili**

 **Peso** 14,3 Kg



NOVITÀ



# SEASTRIPPER 100

SEASTRIPPER 100 è una raschiatrice con avanzamento automatico, unica nel suo genere: grazie al movimento ad oscillazione è in grado di rimuovere le superfici agendo in modo laterale. SEASTRIPPER 100 è indicata alla rimozione di moquette, linoleum, vinile, PVC, ceramica, klinker, parquet. Aggiungendo le pratiche zavorre a innesto rapido è possibile aumentare il peso originario di 95 kg della macchina fino ad un massimo di 4 elementi aggiuntivi da 6 Kg cad., ottenendo ben 123 kg di peso totale, ottimale per la rimozione di superfici particolarmente ostiche come il Parquet. SEASTRIPPER 100 risulta molto pratica nei cantieri dove non vi sono mezzi di sollevamento, in quanto il motore, grazie alle comode impugnature in dotazione, può essere facilmente trasportato separatamente rispetto al telaio fino al punto di lavorazione richiesto anche da un singolo operatore. È alimentata da due motori elettrici monofase da 750 W e 1.100 W.

## TABELLA TECNICA





 <b>Motore avanzamento:</b> elettrico monofase 230V 0,75 kW	 <b>Colpi 2800 / bpm</b>
 <b>Motore operativo:</b> elettrico monofase 230V 1,1 kW	 <b>Dimensioni (HxPxL) 640x1080x305 mm</b>
 <b>Coppia 145 Nm</b>	 <b>Peso 95 Kg (escluso zavorra aggiuntiva)</b>



# SEASTRIPPER 200

SEASTRIPPER 200 è una raschiatrice con avanzamento automatico, unica nel suo genere: è in grado di rimuovere le superfici agendo con vibrazione intermittente frontale e laterale. È indicata per la rimozione di moquette, linoleum, vinile, PVC, ceramica, klinker, parquet. Aggiungendo le pratiche zavorre a innesto rapido, è possibile aumentare il peso originario della macchina fino a 248 kg, peso ottimale per la rimozione di superfici particolarmente ostiche come il parquet. SEASTRIPPER 200 è una macchina unica poiché utilizza l'alimentazione monofase per il suo funzionamento e ciò la rende idonea anche all'uso in ambito civile. Inoltre, è dotata di inverter che trasforma la corrente da monofase a trifase, beneficiando così di una coppia maggiore che la rende eccezionale per la rimozione di pavimentazioni in klinker e parquet. I cingoli gommati, inoltre, ne fanno una macchina inimitabile per il suo elevato "grip" in avanzamento.

## TABELLA TECNICA

 <b>Motore avanzamento:</b> elettrico monofase 230V 1,50 kW	 <b>Ruota per movimentazione inclusa</b>
 <b>Motore operativo:</b> elettrico monofase 230V 1,1 kW	 <b>Dimensioni (HxPxL) 760x1100x380 mm</b>
 <b>Coppia 327 Nm - Colpi 2500 / bpm</b>	 <b>Peso 195 Kg (escluso zavorra aggiuntiva)</b>



# ACCESSORI PER RASCHIATRICI

Ampia gamma di lame e scalpelli per la rimozione di Moquette, Vinile, Linoleum, PVC, Parquet, Ceramica, Klinker. Tutti gli accessori sono prodotti in acciaio temprato, allo scopo di aumentarne la vita utile.

## TABELLA TECNICA

- 1 Lama per moquette e linoleum (vedi tabella)**
- 2 Lama per moquette e linoleum profilo piatto (vedi tabella)**
- 3 Lama per ceramica, gres e klinker**



Disponibilità di pesi aggiuntivi per Seastripper 200 e Seastripper 100.

# ACCESSORI PER RASCHIATRICI: GAMMA COMPLETA

## TABELLA APPLICATIVA PER LAME SCALPELLI

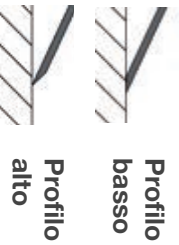

### Avvertenze

Una lama stretta avrà sempre maggior efficienza di una lama più larga. Nel caso in cui si comprende che con una lama stretta si sta raschiando molto facilmente, si può allora passare alla dimensione più larga per aumentare le performance d'area.

Larghezza tagli a pavimento = Larghezza lama. SEA Technology ha scelto di proporre soltanto U-blades per una qualità di acciaio migliore. La V blade è più economica, non la puoi piegare sino a U ed è meno efficace







		Moquette	Vinile/LVT	Moquette Feltrata	Coperture gomma/plastica borchata	Linoleum	PVC	Vinile Cuscinato	Parquet /legno massello	Parquet/legno 2/3-strati incollato elastico	Parquet / wood 2/3-strati HDF o MDF	Plastrelle in ceramica
<b>SEASTRIPPER 15</b>												
210x60x0,8mm <b>piatta</b> item no.: SEASTR714580		***	***	***	***	***	***	***	***	***	***	***
210x60x1,5mm <b>piatta</b> item no.: SEASTR714581		*****	*****	*****	*****	*****	*****	*****	*****	*****	*****	*****
210x60x0,8mm, <b>profilo alto</b> item no.: SEASTR714592		**	*	**	*	*	**	**	***	***	***	***
<b>performance medie m<sup>2</sup>/h con MSTR15</b>												
150 x 80 x 2 mm <b>U-blade, profilo alto</b> articolo no.: SEASTR719615		*****	*****	*****	*****	*****	*****	*****	*****	*****	*****	*****
150 x 80 x 2 mm <b>U-blade, profilo basso</b> articolo no.: SEASTR719616		*****	*****	*****	*****	*****	*****	*****	*****	*****	*****	*****
200 x 80 x 2 mm <b>piatta</b> articolo no.: SEASTR719620		*****	*****	*****	*****	*****	*****	*****	*****	*****	*****	*****
200 x 80 x 2 mm <b>U-blade, profilo alto</b> articolo no.: SEASTR719640		*****	*****	*****	*****	*****	*****	*****	*****	*****	*****	*****
200 x 80 x 2 mm <b>U-blade, profilo basso</b> articolo no.: SEASTR719645		*****	*****	*****	*****	*****	*****	*****	*****	*****	*****	*****
250 x 80 x 2 mm <b>piatta</b> articolo no.: SEASTR718400		*****	*****	*****	*****	*****	*****	*****	*****	*****	*****	*****
250 x 60 x 2 mm <b>U-blade, profilo basso</b> articolo no.: SEASTR718520		*****	*****	*****	*****	*****	*****	*****	*****	*****	*****	*****
250 x 80 x 2 mm <b>U-blade, profilo alto</b> articolo no.: SEASTR718430		*****	*****	*****	*****	*****	*****	*****	*****	*****	*****	*****
250x80x2 mm <b>U-blade, profilo basso</b> articolo no.: SEASTR718440		*****	*****	*****	*****	*****	*****	*****	*****	*****	*****	*****
350 x 80 x 2 mm <b>piatta</b> articolo no.: SEASTR718420		*	*	*	*	*	*	*	*	*	*	*
350 x 80 x 2 mm <b>U-blade, profilo alto</b> articolo no.: SEASTR718450		*	*	*	*	*	*	*	*	*	*	*
350x80x2 mm <b>U-blade, profilo basso</b> articolo no.: SEASTR718460		*	*	*	*	*	*	*	*	*	*	*
<b>SEASTRIPPER 200</b>												
100mm larghezza ( <b>angolo stretto</b> ) Art.n.: SEASTR718596		*****	*****	*****	*****	*****	*****	*****	*****	*****	*****	*****
120mm larghezza ( <b>angolo stretto</b> ) Art.n.: SEASTR718598		*****	*****	*****	*****	*****	*****	*****	*****	*****	*****	*****
250 x 18 x 6 mm ( <b>legno, plastrelle - angolo medio</b> ) Art.n.: SEASTR718589		***	***	***	***	***	***	***	***	***	***	***
<b>performance medie m<sup>2</sup>/h con MSTR100</b>												
60	60	50	40	50	70	80	20	8	6	10		
<b>MSTR200</b>												
40	40	30	25	30	50	65	20	8	6	10		

# MACCHINE PER LA PREPARAZIONE DELLE SUPERFICI

## SEASCAR 200/265

SEASCAR 200 è una fresatrice leggera adatta per superfici medio-piccole. Il baricentro basso della macchina consente una fresatura rapida ed uniforme. La macchina può essere utilizzata sia con il rullo a frese che con il rullo a bocciarde. SEASCAR 200 è stata progettata in particolare per la fresatura di asfalto, calcestruzzo, pietra, piastrelle per pavimenti, massetto cementizio, massetti, vernici, ecc. per scarificare superfici dell'altezza richiesta o per rimuovere strati in eccesso o degradati. Provvista di leva laterale che permette spostamenti della macchina senza perdere la regolazione precedente. Disponibile anche con rullo largo 265 mm.

### TABELLA TECNICA

 <b>Potenza assorbita: 2200 W - 230 V</b>	 <b>Profondità dell'utensile: 1-5 mm</b>
 <b>Velocità: 1925 giri/min mandrino / 2750 giri/min motore</b>	 <b>Dimensioni (LxWxH) 1000 x 955 x 400 mm</b>
 <b>N° 8 punti con cuscinetti anti-vibrante dall'impugnatura e dal motore</b>	 <b>Peso 77 kg</b>
 <b>Larghezza del Rullo: 200 mm / 265 mm</b>	



## SEAGRIND 125

La SEAGRIND 125 si distingue dalle altre levigatrici in commercio per la presenza di una frizione meccanica unita a una scheda elettronica stabilizzatrice di potenza. Apprezzata dai pavimentisti per il suo carter sagomato che le permette di lavorare a filo muro e per la predisposizione per l'aspiratore delle polveri. Potente, grazie al motore da 1800 watt, viene fornita in una comoda cassetta metallica completa di platorello mod. PLATO 5 diam. 125 F. 22,2 mm.

### TABELLA TECNICA

 <b>Potenza assorbita: 1600 W - 230 V</b>	 <b>Controllo elettronico di sovraccarico</b>
 <b>Diametro Platorello: 125 mm</b>	 <b>Attacco: filetto foro 22,2 mm</b>
 <b>Velocità: 10.000 giri/min platorello / 20.000 giri/min motore</b>	 <b>Profondità di levigatura regolabile: 0-7 mm</b>
 <b>Frizione meccanica di sicurezza</b>	 <b>Fornito con: valigetta metallica, platorello e chiavi di servizio</b>
 <b>Digital Electronic System</b>	 <b>Peso 4,6 kg</b>



# SEAGRIND 280

SEAGRIND 280 è la levigatrice ideale per le applicazioni in aree di modeste dimensioni senza rinunciare alle prestazioni, in termini di rendimento del tempo di lavorazione al metro quadrato. Gli ingegneri di SEA Technology ne hanno sviluppato così la compattezza e la praticità d'uso senza nulla togliere alla potenza e alle soluzioni tecniche operative. Potente e maneggevole, ha il manico a doppia regolazione e richiudibile. Con sistema di ammortizzazione per ridurre le vibrazioni che si trasmettono all'operatore, il carter è provvisto di accessori per realizzare il filo-parete, sia sinistro che destro. Con queste caratteristiche SEAGRIND 280 diventa la macchina di riferimento nel settore delle piccole levigatrici compatte.

## TABELLA TECNICA

 <b>Potenza assorbita: 2400 W - 230 V - 50/60 Hz - 14 A</b>	 <b>Protezione: IP 55</b>
 <b>Diametro piatto: 280 mm</b>	 <b>Peso: 53 Kg</b>
 <b>Velocità: 1400 Giri / Min</b>	 <b>Dimensioni (H x P x L): 118 x 62 x 40 cm</b>
 <b>Attacco Moduli: rapido ad incastro</b>	 <b>Contaore: si</b>
 <b>Trasmissione: ad ingranaggi</b>	 <b>Filo Parete: si, destro e sinistro</b>



# SEAGRIND 550

SEAGRIND 550 è una grande macchina levigatrice, studiata dagli ingegneri di SEA Technology per medie e grandi superfici da levigare. I punti di forza sono la potenza di 3000 W che permette alla SEAGRIND 550 di lavorare con 3 satelliti portautensili e la possibilità di operare, oltre che a secco per levigare i pavimenti, anche ad acqua per la loro lucidatura finale. Il movimento rotatorio ai platorelli è trasmesso tramite ingranaggi anziché da cinghie dentate. La rotazione orbitale è selezionabile, con inversione del senso di rotazione destrorsa o sinistrorsa. Il piatto principale basculante semplifica il lavoro dell'operatore sulle superfici irregolari. Dotata di braccio a doppia regolazione e richiudibile.

## TABELLA TECNICA











 <b>Potenza assorbita: 3000 W - 230 V - 50/60 Hz - 16 A</b>	 <b>Protezione: IP 54</b>
 <b>Diametro piatto: 550 mm</b>	 <b>Peso: 140 Kg</b>
 <b>Velocità: 1720 Giri / Min</b>	 <b>Dimensioni (H x P x L): 130 x 115 x 60 cm</b>
 <b>Attacco Moduli: rapido ad incastro</b>	 <b>Contaore: si</b>
 <b>Trasmissione: ad ingranaggi</b>	 <b>Rotorbitanza: regolabile</b>



# SEAPOLISH 480

SEAPOLISH 480 è la nuova levigatrice e lucidatrice multiuso robusta e affidabile con trasmissione a ingranaggi. La superficie di lavoro di 510 mm rende SEAPOLISH 480 estremamente performante su grandi aree e pavimenti industriali, per ristrutturazioni ed operazioni di pulizia impegnative. La peculiarità di questa macchina è senza dubbio la versatilità: grazie ad una gamma di oltre 50 accessori è possibile destinare SEAPOLISH 480 a molteplici e diversi utilizzi, tra cui lucidatura di pietra e materiali simili, lisciatura del cemento fresco, levigatura di superfici sia da interno che da esterno per sottoporle a successivi trattamenti di vario genere con formulati epossidici o solventi (antiscivolo, antipolvere, idrorepellenti, antigraffio e antisegno) in ambienti industriali e magazzini, ma anche abitazioni, aree cortilive, parcheggi o centri commerciali.

## TABELLA TECNICA

 <b>Azionamento: meccanico</b>	 <b>Coppia: 110 Nm</b>
 <b>Potenza: 230 V - 2300 W</b>	 <b>Dimensioni: 64 x 48 x 138 cm</b>
 <b>Frequenza: 50 Hz</b>	 <b>Lunghezza della barra di guida: 930 mm</b>
 <b>Superficie di lavoro: 510 mm</b>	 <b>Rumorosità: 62 dB (A)</b>
 <b>Velocità: 156 rpm</b>	 <b>Peso operativo: 58,5 kg (aumentabile a 80,5 kg)</b>



# COMPATTAZIONE



## SEARAMMER 80

L'argilla ed il limo sono i tipi di terreno più duri e per lavorarli sono necessarie forza e velocità di compattazione. Il SEARAMMER 80 è la scelta ottimale su terreni simili, grazie al potente motore Honda GXR120 di cui è equipaggiato. Maneggevole e facile da utilizzare, garantisce un risultato eccellente, combinando forza e velocità.



NOVITÀ

### TABELLA TECNICA

 Tipo di motore: benzina HONDA GXR120 - 2,3 kW - 3,1 HP	 Profondità di compattazione: 0,50 ÷ 0,70 m
 Dimensioni piastra base (LxL): 340 x 285 mm	 Velocità di avanzamento: 15 ÷ 20 m
 Forza centrifuga: 13,8 kN	 Livello di emissione sonora: 108 dB
 Corsa: 40 ÷ 85 mm	 Dimensioni (PxLxH): 703 x 345 x 1028 mm
 Colpi al minuto: 600 ÷ 700	 Peso: 74 kg



## SEARAMMER 80D

L'argilla ed il limo sono i tipi di terreno più duri e per lavorarli sono necessarie forza e velocità di compattazione. Il SEARAMMER 80D è la scelta ottimale su terreni simili, grazie al potente motore YANMAR L 48 Diesel di cui è equipaggiato. Maneggevole e facile da utilizzare, garantisce un risultato eccellente, combinando forza e velocità.



NOVITÀ

### TABELLA TECNICA



 Tipo di motore: YANMAR L 48 Diesel - 3,5 kW - 4,8 HP	 Profondità di compattazione: 0,50 ÷ 0,70 m
 Dimensioni piastra base (LxL): 340 x 285 mm	 Velocità di avanzamento: 15 ÷ 20 m
 Forza centrifuga: 18 kN	 Livello di emissione sonora: 108 dB
 Corsa: 40 ÷ 85 mm	 Dimensioni (PxLxH): 703 x 410 x 1040 mm
 Colpi al minuto: 600 ÷ 700	 Peso: 85 kg



# SEAPLATE 12/60

Piccola di gamma, la SEAPLATE 12/60 si distingue per l'ottima maneggevolezza data dal peso contenuto e dalle misure ridotte. Dotata di motore Honda GX 120, è facilmente trasportabile e particolarmente adatta per l'utilizzo in spazi angusti e per lavori per i quali necessitano precisione e agilità. Facile nel trasporto grazie alle ruote e al manico pieghevole.

## TABELLA TECNICA





 Forza Centrifuga 12 Kn	 Frequenza della vibrazione 92 Hz
 Larghezza piastra 330 mm	 Velocità Max 3 Mt/Min
 Lunghezza piastra 450 mm	 Pendenza Max 40%
 Motore Honda GX120 K 1 a benzina verde	 Dimensioni (LxWxH) 710x310x850 mm
 Potenza motore 2,6 Kw/3,5 Cv	 Dotata di contaore
 Giri motore 3600 giri/min	 Kit ruote incluso
 Pressione statica sulla superficie 0,067 Kg/cm <sup>2</sup>	 Serbatoio acqua incluso    Peso: 67 Kg



# SEAPLATE 18/95

La SEAPLATE 18/95 grazie al motore Honda GX 160, sinonimo di affidabilità, e alla notevole forza centrifuga permette di compattare sia asfalti che ghiaia e compattato. Perfetta per il noleggio grazie alla piastra in acciaio robusta e di grandi dimensioni e alla facilità di trasporto permessa dal manico pieghevole.

## TABELLA TECNICA

 Forza Centrifuga 18 Kn	 Velocità Max 25 Mt/Min
 Larghezza piastra 450 mm	 Pendenza Max 30%
 Lunghezza piastra 565 mm	 Dimensioni (LxWxH) 500x580x765 (910 aperta) mm
 Motore Honda GX160 K 1 a benzina verde	 Dotata di contaore
 Potenza motore 4,0 Kw/5,0 Cv	 Serbatoio acqua incluso
 Giri motore 3600 giri/min	 Kit ruote incluso
 Pressione statica sulla superficie 0,067 Kg/cm <sup>2</sup>	 Peso: 95 Kg
 Frequenza della vibrazione 100 Hz	



# SEAPLATE 24/115

La SEAPLATE 24/115 grazie al motore Honda GX 160, sinonimo di affidabilità, e alla notevole forza centrifuga permette di compattare sia asfalti che ghiaia e compattato. Perfetta per il noleggio grazie alla piastra in acciaio robusta e di grandi dimensioni e alla facilità di trasporto permessa dal manico pieghevole.

## TABELLA TECNICA

 Forza Centrifuga 24 Kn	 Velocità Max 25 Mt/Min
 Larghezza piastra 500 mm	 Pendenza Max 30%
 Lunghezza piastra 565 mm	 Dimensioni (LxWxH) 500x580x765 (910 aperta) mm
 Motore Honda GX160 K 1 a benzina verde	 Serbatoio acqua incluso
 Potenza motore 3,6 Kw/5,0 Cv	 Kit ruote incluso - Dotata di contaore
 Giri motore 3600 MIN <sup>-1</sup>	 Peso 115 Kg
 Frequenza della vibrazione 100 Hz	





# SEAPLATE 22/140

La SEAPLATE 22/140 è la più performante nella gamma delle piastre fronte-marcia. Grazie alla sua conformazione è adatta alla compattazione di ghiaio e compattato. Grazie agli optional kit acqua e tappetino in gomma può essere utilizzato anche su asfalto e pavimentazioni in autobloccanti. SEAPLATE 22/140 è ottima per il noleggio grazie alla sua robustezza e alla facilità di trasporto data dal manico pieghevole e al carrello ruote.

## TABELLA TECNICA

 Forza Centrifuga 22 Kn	 Frequenza della vibrazione 81 Hz
 Larghezza piastra 450 mm	 Velocità Max 24 Mt/Min
 Lunghezza piastra 610 mm	 Pendenza Max 30%
 Motore Honda GX160 a benzina verde	 Dimensioni (LxWxH) 730x450x638 mm
 Potenza motore 3,6 Kw/4,9 Cv	 Dotata di contaore
 Giri motore 3600 giri/min	 Kit ruote incluso
 Pressione statica sulla superficie 0,067 Kg/cm <sup>2</sup>	 Peso: 140 Kg



# SEAPLATE 20/95 REVERSIBILE

La SEAPLATE 20/95 R grazie al motore Honda GX 120 a benzina, sinonimo di affidabilità, e alla notevole forza centrifuga di 20 kN permette di compattare ghiaia e compattato. Perfetta per il noleggio grazie alla piastra in acciaio robusta e di grandi dimensioni e alla facilità di trasporto permessa dal manico pieghevole.

## TABELLA TECNICA

 Forza Centrifuga 20 Kn	 Frequenza della vibrazione 100 Hz
 Larghezza piastra 350 mm	 Velocità Max 3 Mt/Min
 Lunghezza piastra 526 m	 Pendenza Max 30%
 Motore Honda GX120 a benzina verde	 Dimensioni (LxWxH) 350x562x645 mm
 Potenza motore 2,6 Kw/3,5 Cv	 Dotata di contaore
 Giri motore 3600 giri/min	 Kit ruote non incluso
 Pressione statica sulla superficie 0,067 Kg/cm <sup>2</sup>	 Serbatoio acqua incluso    Peso: 95 Kg



# SEAPLATE 26/160 REVERSIBILE

Potenti macchine per la compattazione, particolarmente adatte per la compattazione del terreno. In alternativa può essere utilizzato anche per la compattazione di strati di asfalto o pavimentazione (in particolare per piastre reversibili fino a 250 kg). Uno stile moderno unito ad un effetto ad alta compattazione e ad un telaio protettivo la rendono una macchina robusta ed essenziale. Dotata di leva dell'acceleratore sull'impugnatura, di controllo regolare della velocità di marcia così come di un sistema di controllo della corsa idraulica. avanzato sistema idraulico con disaerazione e regolazione automatiche. Su richiesta è possibile avere un kit di distribuzione acqua per la compattazione dell'asfalto un tappetino per gli autobloccanti ed kit ruote per una facile movimentazione in cantiere. Disponibile sia in versione benzina con motore Honda che in versione Diesel con motore Hatz.

## TABELLA TECNICA







 Forza Centrifuga 26 Kn	 Pressione statica sulla superficie 0,067 Kg/cm <sup>2</sup>
 Larghezza piastra 400 mm	 Frequenza della vibrazione 95 Hz
 Lunghezza piastra 700 mm	 Velocità Max 22 Mt/Min - Pendenza Max 30%
 Motore Honda GX200 a benzina verde	 Dimensioni (LxWxH) 1000x400x630 mm
 Potenza motore 4,1 Kw / 5,5 Cv	 Dotata di contaore
 Giri motore 3600 giri/min	 Kit ruote escluso - Peso: 160 Kg



# SEAPLATE 32/210 REVERSIBILE

Potenti macchine per la compattazione, particolarmente adatte per la compattazione del terreno. In alternativa può essere utilizzato anche per la compattazione di strati di asfalto o pavimentazione (in particolare per piastre reversibili fino a 250 kg). Uno stile moderno unito ad un effetto ad alta compattazione e ad un telaio protettivo la rendono una macchina robusta ed essenziale. Dotata di leva dell'acceleratore sull'impugnatura, di controllo regolare della velocità di marcia così come di un sistema di controllo della corsa idraulica, avanzato sistema idraulico con disaerazione e regolazione automatiche. Su richiesta è possibile avere un kit di distribuzione acqua per la compattazione dell'asfalto un tappetino per gli autobloccanti ed kit ruote per una facile movimentazione in cantiere. Disponibile sia in versione benzina con motore Honda che in versione Diesel con motore Hatz.

## TABELLA TECNICA

 <b>Forza Centrifuga 32 Kn</b>	 <b>Pressione statica sulla superficie 0,067 Kg/cm<sup>2</sup></b>
 <b>Larghezza piastra 500 mm</b>	 <b>Frequenza della vibrazione 90 Hz</b>
 <b>Lunghezza piastra 750 mm</b>	 <b>Velocità Max 22 Mt/Min - Pendenza Max 30%</b>
 <b>Motore Honda GX200 a benzina verde</b>	 <b>Dimensioni (LxWxH) 1040x500x750 mm</b>
 <b>Potenza motore 3,6 Kw / 4,9 Cv</b>	 <b>Dotata di contaore</b>
 <b>Giri motore 3600 giri/min</b>	 <b>Kit ruote escluso - Peso: 210 Kg</b>



# SEAPLATE 42/250 REVERSIBILE

Il nuovo modello di piastre vibranti reversibili colma il divario tra modelli di peso compreso tra 200 e 330 kg. Questa macchina ha una costruzione semplice ma efficace, dotata del collaudato motore Honda GX 270. Lo sviluppo di questo nuovo modello si è concentrato principalmente sull'ergonomia del controllo della macchina, facile manutenzione ed esperienza dei nostri clienti nel utilizzo di queste macchine. SEAPLATE 42/250 R ha un controllo della velocità di avanzamento e retromarcia facilmente regolabile ed è anche possibile la compattazione "sul posto" in caso di materiali resistenti. Il sistema di controllo dell'avanzamento idraulico è dotato di deaerazione automatica e impostazione della posizione "in folle". Come optional si possono avere un Kit di controllo della corsa rimovibile, un tappetino per la compattazione della pavimentazione in autobloccanti ed un Kit di spruzzatura per la compattazione dell'asfalto.

## TABELLA TECNICA

 <b>Forza Centrifuga 42 Kn</b>	 <b>Pressione statica sulla superficie 0,067 Kg/cm<sup>2</sup></b>
 <b>Larghezza piastra 550 mm</b>	 <b>Frequenza della vibrazione 80 Hz</b>
 <b>Lunghezza piastra 800 mm</b>	 <b>Velocità Max 25 Mt/Min - Pendenza Max 30%</b>
 <b>Motore Honda GX270 a benzina verde</b>	 <b>Dimensioni (LxWxH) 1100x550x800 mm</b>
 <b>Potenza motore 6,3 Kw / 8,4 Cv</b>	 <b>Dotata di contaore</b>
 <b>Giri motore 3600 giri/min</b>	 <b>Kit ruote escluso - Peso: 280 Kg</b>



# DEMOLIZIONE CONTROLLATA

## TAGLIOMURO DIECI

TAGLIOMURO DIECI nasce dall'evoluzione del TAGLIOMURO OTTO SEA3D. Il settore della demolizione controllata si sta evolvendo con rapidità, l'utilizzo di macchine per il taglio murale con tecnologia ad Alta Frequenza rappresenta oggi la quasi totalità del mercato, da qui nasce l'esigenza dello sviluppo del Tagliomuro Dieci, disco sviluppato per performare al meglio su macchine ad alta frequenza comprese tra 14 e 22 Kw.

Disponibile con spessori 4,2 - 4,7 fino al Ø 908 mm.

Disponibile con spessore 4,4 dal Ø 1014 mm al Ø 1606 mm.

### TABELLA TECNICA

calcestruzzo armato

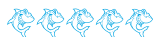

SUPER



OTTIMO



BUONO



MEDIO



SUFFICIENTE

INADATTO

H 12 mm

DISPONIBILE Ø  
614 - 664 - 714 - 814 - 829 - 908 -  
1014 - 1208 - 1306 - 1406 - 1506  
- 1606



NOVITÀ

# TAGLIOMURO OTTO SEA3D

Il TAGLIOMURO OTTO SEA3D nasce dall'evoluzione del TAGLIOMURO CINQUE. Questo utensile infatti viene prodotto utilizzando la tecnologia SEA3D ovvero la posizionatura tridimensionale del diamante durante la sinterizzazione del settore diamantato. Ciò permette un'assoluta costanza del prodotto sia in velocità di taglio che in resa, che in questo utensile sono al top. Adatto a qualsiasi tipo di macchina taglia muri.

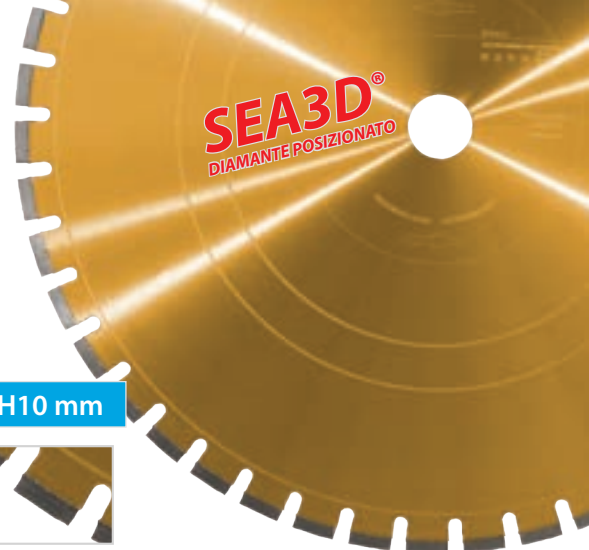

H10 mm

DISPONIBILE  
 Ø 600 - 650 - 700 - 800 - 825  
 900 - 1000 - 1050 - 1200 - 1400  
 spessori 4,4 e 4,8



## TABELLA TECNICA

calcestruzzo armato		<b>SUPER</b>
		<b>OTTIMO</b>
		<b>BUONO</b>
		<b>MEDIO</b>
		<b>SUFFICIENTE</b>
		<b>INADATTO</b>

# TAGLIOMURO CINQUE

Il TAGLIOMURO CINQUE è un disco da demolizione, con saldatura laser, creato per macchine taglia muro con potenza superiore ai 15 kw. Le caratteristiche peculiari di questo utensile sono l'elevata resa unita ad una notevole velocità, anche in presenza di calcestruzzo fortemente armato. Queste performance derivano dal particolare design del segmento e dalla sinterizzazione del diamante con tecnologia 2D (tecnologia che permette la posizionatura bidimensionale del diamante durante la sinterizzazione).

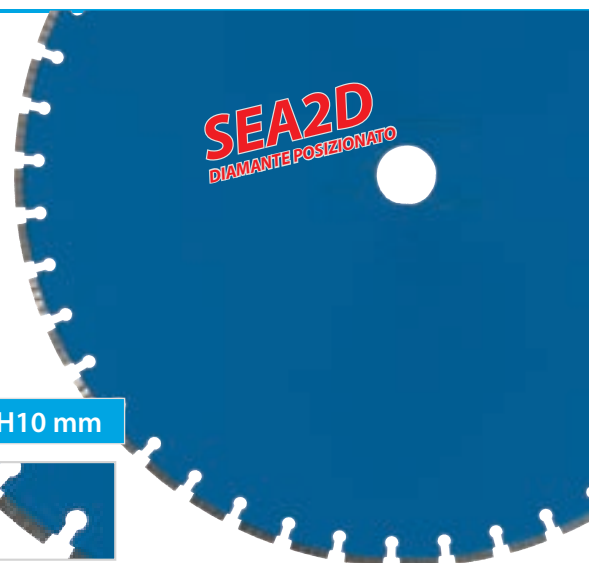

H10 mm

DISPONIBILE  
 Ø 600 - 650 - 700 - 800 - 825 - 900  
 1000 - 1050 - 1200 - 1400 - 1600  
 spessori 4,4 e 4,8



## TABELLA TECNICA

calcestruzzo armato		<b>SUPER</b>
		<b>OTTIMO</b>
		<b>BUONO</b>
		<b>MEDIO</b>
		<b>SUFFICIENTE</b>
		<b>INADATTO</b>

# FILO DIAMANTATO SINTERIZZATO

Il filo sinterizzato è un prodotto che garantisce ottime prestazioni nella velocità di taglio unite ad una buona resa. Viene prodotto su richiesta anche nella versione SEA3d (diamante posizionato) che garantisce il 5% in più di resa e il 25% in più di velocità rispetto al filo sinterizzato tradizionale.



## TABELLA TECNICA

calcestruzzo armato		<b>SUPER</b>
		<b>OTTIMO</b>
		<b>BUONO</b>
		<b>MEDIO</b>
		<b>SUFFICIENTE</b>
		<b>INADATTO</b>

## DATI TECNICI

SPESSORE Thickness	PERLE/METRO beads/meter
10,5 sinterizzato	40

# FILO DIAMANTATO ELETTRODEPOSTO

Il filo diamantato elettrodeposto è un prodotto che garantisce ottima velocità di taglio unite ad una buona resa e un ottimo rapporto qualità/prezzo. Disponibile anche nella versione con perla conica sia per il taglio dei materiali da costruzione che per il taglio dei metalli.



TABELLA TECNICA	
	<b>SUPER</b>
calcestruzzo armato	<b>OTTIMO</b>
	<b>BUONO</b>
	<b>MEDIO</b>
	<b>SUFFICIENTE</b>
	<b>INADATTO</b>

DATI TECNICI	
SPESSORE Thickness	PERLE/METRO beads/meter
10 elettrodeposto	40 cilindrica
10 elettrodeposto	40 conica
10 elettrodeposto	40 conica per ferro



# MOLA A BATTENTARE CEMENTO/ASFALTO

Disco diamantato con spessore maggiorato del segmento, studiato per il taglio di tracce per il posizionamento di cavi elettrici, fibra ottica, circuiti elettrici ecc. Possono essere utilizzati anche in applicazioni di apertura, recupero o allargamento di giunti di dilatazione già esistenti. Idoneo all'utilizzo su macchine taglia suolo con potenze uguali o superiori a 13 hp. Disponibili dallo spessore 6 allo spessore 20 in vari diametri.



TABELLA TECNICA	
asfalto	<b>SUPER</b>
calcestruzzo	<b>OTTIMO</b>
	<b>BUONO</b>
	<b>MEDIO</b>
	<b>SUFFICIENTE</b>
	<b>INADATTO</b>



Ø e spessori a richiesta



# TAGLIO PREFABBRICATO DIECI

Questo è il disco di riferimento per il taglio dei solai alveolari. Per far fronte alle esigenze del mercato sono stati studiati vari leganti, in modo da soddisfare le esigenze dei vari produttori. Gli utensili vengono prodotti dopo un'attenta analisi degli inerti e dei parametri delle macchine su cui vengono montati, consentendo di produrre un utensile su misura.



TABELLA TECNICA	
calcestruzzo armato precompresso	<b>SUPER</b>
	<b>OTTIMO</b>
	<b>BUONO</b>
	<b>MEDIO</b>
	<b>SUFFICIENTE</b>
	<b>INADATTO</b>



DISPONIBILE  
Ø 600 - 800 - 900 - 1000 - 1300  
1600 altri diametri a richiesta

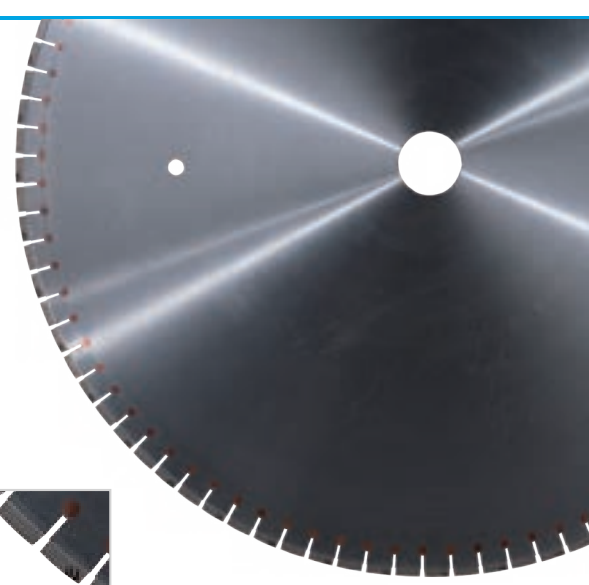

# TAGLIO TRAVETTI DIECI

Il TAGLIO TRAVETTI DIECI è il disco studiato per il taglio dei travetti in cemento armato precompresso. Come il TAGLIO PREFABBRICATI DIECI viene costruito su misura analizzando caso per caso tutti i parametri del materiale e della macchina sulla quale il disco viene utilizzato.

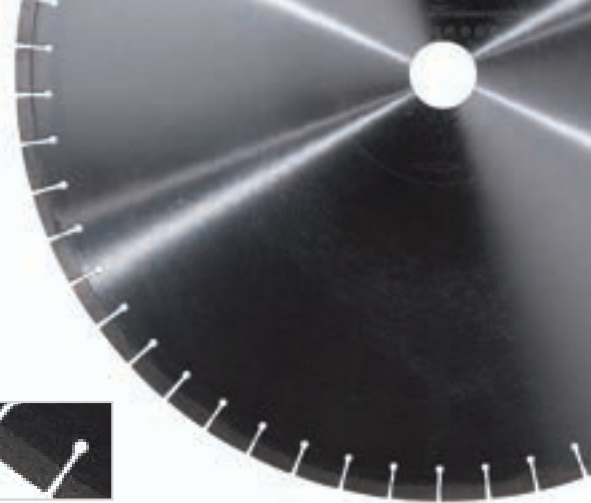

## TABELLA TECNICA

travetti precompressi



**SUPER**



**OTTIMO**



**BUONO**



**MEDIO**



**SUFFICIENTE**

**INADATTO**

DISPONIBILE  
Ø 600 - 800 - 900  
1000- 1300 1600  
altri diametri a richiesta



# SEGMENTO FORETTO SEI

Il segmento foretto SEI permette ai professionisti della demolizione controllata di costruirsi il proprio utensile su misura in base alle esigenze. Costruito in varie raggiature per adattarlo a qualsiasi diametro, garantisce carotaggi veloci grazie alla caratteristica forma 'a tetto'.



## TABELLA TECNICA

calcestruzzo armato



**SUPER**



**OTTIMO**



**BUONO**



**MEDIO**



**SUFFICIENTE**

**INADATTO**



# ACCESSORI PER LA DECOSTRUZIONE

## TASSELLI SEAFIX

I tasselli SEAFIX sono disponibili in varie dimensioni per adattarsi a tutte le situazioni di cantiere.



## VITI PER MULTIFISSAGGIO SEAFIX

Le viti per il multifissaggio SEAFIX sono adatte per l'ancoraggio di colonne in qualsiasi situazione di cantiere, e sono disponibili in varie lunghezze: 150, 200, 250, 300 e 350 mm.



## AD L SEAFIX114

Bullone femmina per tassello con molla.  
Taglia L - SW41



## AD L SENZA MOLLA SEAFIX115

Bullone femmina per tassello senza molla.  
Taglia L - SW41



## AD M SEAFIX1141M

Bullone femmina per tassello con molla.  
Taglia M - SW41



## AD M SENZA MOLLA SEAFIX1142M

Bullone femmina per tassello senza molla.  
Taglia M - SW41



## AD S SENZA MOLLA SEAFIX1143S

Bullone femmina per tassello senza molla.  
Taglia S - SW41



## AD S CON MOLLA SEAFIX1144S

Bullone femmina per tassello con molla.  
Taglia S - SW41



## PIATTO MULTIFISSAGGIO SEAFIX400

SEAFIX400 è un piatto per il multifissaggio dotato di un attacco stabile e sicuro su tutte le superfici con un solo foro di montaggio. È compatibile con tutti i trepiedi e i sistemi a binario.



## PIATTO MULTIFISSAGGIO SEAFIX450V

SEAFIX450V è un piatto per il multifissaggio dotato di un attacco stabile e sicuro su tutte le superfici con un solo foro di montaggio. È compatibile con tutti i trepiedi e i sistemi a binario. Disponibile come vuoto SEAFIX450V - per l'uso su calcestruzzo a vista, marmo, granito - nessun foro di fissaggio richiesto. SEAFIX450V Vacuum può essere usato come un SEAFIX400 standard.



## CONTRODADO PER PIATTO MULTIF. SEAFIX116

SEAFIX116 è il controdado da utilizzare con il piatto multifissaggio SEAFIX400.



## STAFFA RETTANGOLARE SEALIFTL2

SEALIFTL2 è una maneggevole staffa di sollevamento rettangolare, utile per il sollevamento di parti in calcestruzzo a livello del suolo. La parte in calcestruzzo non deve essere esposta, installazione su un solo lato. Portata/peso: 2 tonnellate.



## STAFFA ROTONDA SEALIFTR2

SEALIFTR2 è una maneggevole staffa di sollevamento rotonda, utile per il sollevamento di parti in calcestruzzo a livello del suolo. La parte in calcestruzzo non deve essere esposta, installazione su un solo lato. Portata/peso: 2 tonnellate.



## STAFFA DI SOLLEVAMENTO 500 KG SEALIFTSG

SEALIFTSG è una maneggevole staffa di sollevamento, utile per il sollevamento di parti in calcestruzzo a livello del suolo. La parte in calcestruzzo non deve essere esposta, installazione su un solo lato. Portata/peso: 500 kg.



## SISTEMA RACCOLTA ACQUA PER SOFFITTO SEACEIS4

SEACEIS4 è il sistema raccolta acqua per soffitto 70-450 Kg.



## TREPIEDI SEACEI1

SEACEI1 è un trepiedi per il sistema raccolta acqua e detriti per soffitto.



## SISTEMA RACCOLTI DETRITI SEACEI1

SEACEI1 è il sistema raccolta detriti e liquidi per il soffitto. Dimensioni: 500 x 500 mm

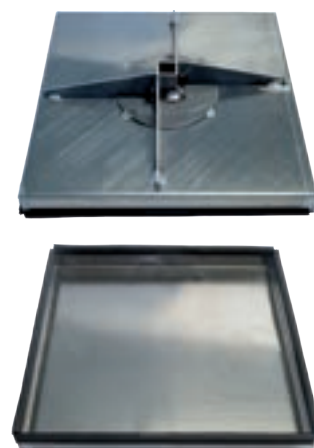



# DATI OBBLIGATORI DELLE MARCATURE LASER SUI DISCHI DIAMANTATI DETTATI DALLA NORMATIVA EN13236

La normativa EN 13236 riguarda la fabbricazione di utensili diamantati ai fini della sicurezza per i loro utilizzatori, ed è stata recepita da UNI, l'Organo Tecnico Normatore Italiano

## UTENSILI MARCATURE INDELEBILI, DATI OBBLIGATORI PER TUTTI

DATI OBBLIGATORI	ESEMPIO
PRODUTTORE O IMPORTATORE O DISTRIBUTORE	SEA Technology
DIMENSIONE (diam. nominale)	230
FORO CENTRALE (in caso di dischi per macchine manuali)	F.22,23
NUMERO GIRI IN M/S e RPM	80 M/S 6600 RPM
SENSO DI ROTAZIONE	FRECCHE VICINO AL FORO CENTRALE
EN13236 (equivale ad una dichiarazione di conformità)	NORMATIVA
SIMBOLI DI RESTRIZIONI, PRESCRIZIONI E AVVERTENZE	occhiali, mascherina, cuffie antirumore, caschetto protettivo, guanti, stivali e non utilizzare per smerigliare
TRACCIABILITÀ (per risalire ad eventuali lotti di produzione)	NUMERO SERIALE
INDELEBILE E LEGGIBILE	MARCATURA LASER



### LEGENDA:

- Dati obbligatori
- Dati non obbligatori





SEA Technology è l'azienda del Gruppo Maxima specializzata nella produzione e vendita di utensili diamantati e macchine edili per taglio e carotaggio professionale, rivolta essenzialmente ad un mercato di utenti professionali, come rivendite specializzate di attrezzature edili, aziende di demolizione controllata, di taglio pavimenti industriali e di produzione di prefabbricati.

Da oltre 40 anni SEA Technology offre ai suoi clienti un servizio personalizzato ed una vasta gamma di prodotti dedicati ai professionisti. Uno dei punti di forza di SEA Technology è la continua ricerca e il conseguente sviluppo di nuovi prodotti, tesi sempre a soddisfare le nuove esigenze di un mercato in continua evoluzione e caratterizzati da un'elevata qualità, garantita dai numerosi test effettuati internamente per certificare che ciascun sistema sia conforme alle più stringenti normative e soddisfi pienamente le esigenze dell'operatore professionale.



Carlo Ancelotti - SEA Technology Brand Ambassador 2024

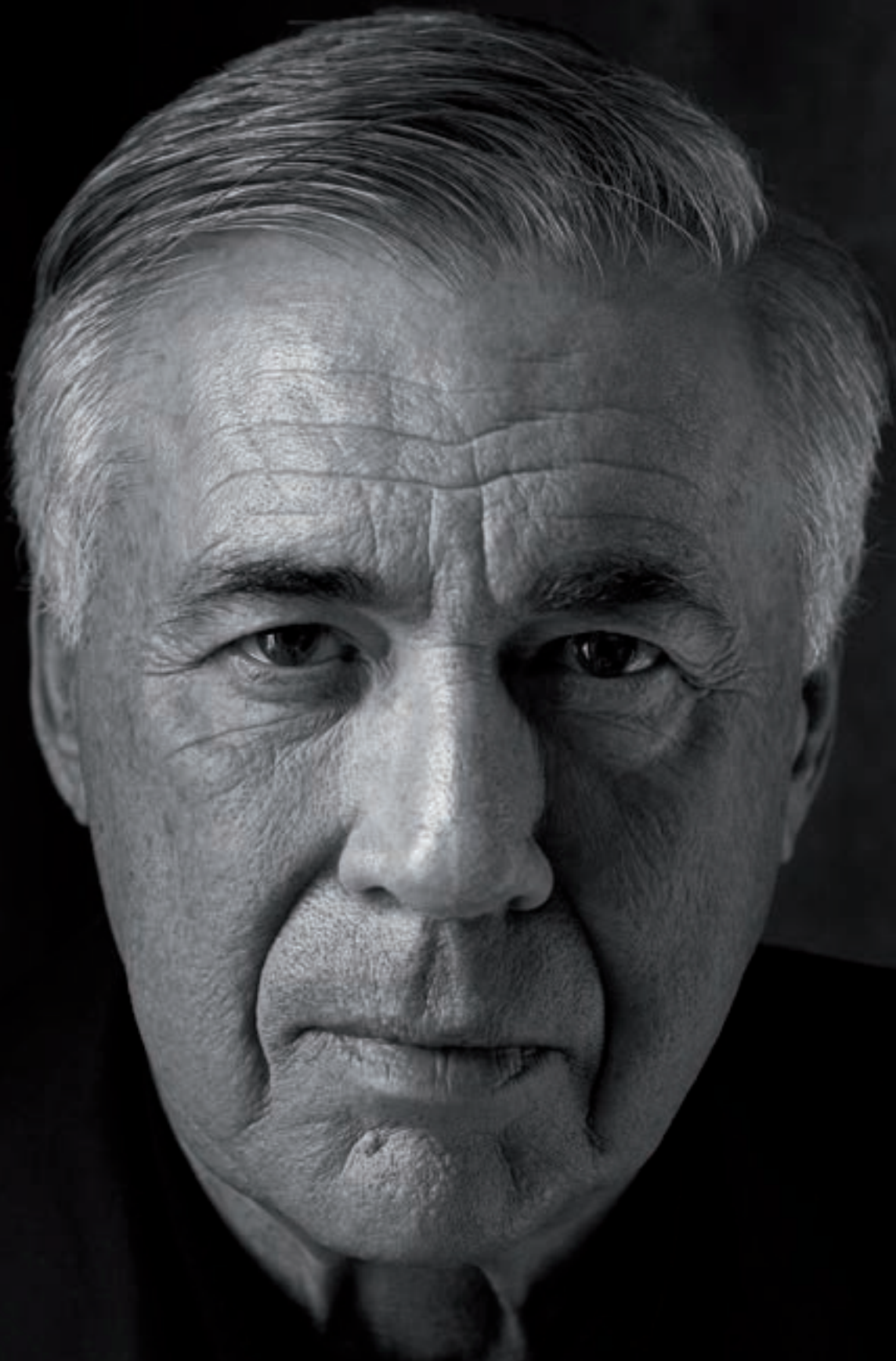

**La certezza dei risultati.**

 **SEA TECHNOLOGY**  
EXPERTS IN DIAMOND TOOLS, SINCE 1973



Via Meucci 1 42028, Poviglio – Reggio Emilia  
Tel. +39 0522 966090 - Fax +39 0522 966102  
[info@seatechnology.eu](mailto:info@seatechnology.eu) - [www.seatechnology.eu](http://www.seatechnology.eu)